

IRWIN
TOOL®



LENOX® 

INHALT



HANDWERKZEUGE

05

Zangen und
Klempnerwerk-
zeuge



15

Metallsägen



19

Holzbearbeitung



27

Spannwerkzeuge



39

Messer und
Klingen



45

Mess- und
Markierwerkzeuge



49

Knieschoner und
Arbeitshandschuhe



ELEKTROWERKZEUG-ZUBEHÖR

51

Mauerbohrer



63

Metallbohrer



72

Holzbohrer



79

Kreissäge-
blätter



85

Bi-Metall
Lochsägen



89

Säbelsägeblätter



92

Stichsägeblätter



ELEKTROWERKZEUG-ZUBEHÖR

98

Diamant-
trennscheibe

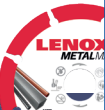

101

Säbelsäge-
blätter



113

Lochsägen



124

Stichsäge-
blätter



140

Stufen-
bohrer



141

Flüssigkei-
ten



HANDWERKZEUGE

142

Bügelsäge und
Bügelsäge-
blätter



IRWIN®

KATALOG



WISE-GRIP®

JACK®

QUICK-GRIP®

Record®

Marples®

joran®

www.r-peter.ch

MEILENSTEINE DER INNOVATION

1885

Patent für IRWIN® Schlangenbohrer Charles Irwin gründet die IRWIN® Auger Bit Co



1828

MARPLES® Meißel

1890

Schlangenbohrer mit solidem Kern



1914

HANSON® Innen- & Außengewindebohrer

1924

WISE-GRIP® Gripzangen



1954

SPEEDBOR® Spatenbohrer für Holz

1972

UNIBIT® Stufenbohrer



2004

Bi-Metall Klängen

2006

Blue Groove 6X Holzbohrer



2009

QUICK-GRIP® Einhandzwingen

2011

WISE-GRIP® GROOVELOCK WASSER-PUMPEN-ZANGEN



2012

WISE-GRIP® Fast Release MARPLES® Meißel

2014

JACK® Plus Handsägen-Sortiment MARPLES® & WELDTEC Kreissägeblätter



2015

IMPACT Schraubendreher-Bits VISE-GRIP® Performance-Zangen

2016

RECORD® SCHNELLSPANN-SCHRAUBSTOCK



2017

Multibit-Schraubwerkzeuge & Werkzeugtaschen und Arbeitskleidung

2019

WISE-GRIP® Gripzange mit reduzierter Handspanne



DIE GESCHICHTE VON IRWIN TOOLS

IRWIN Tools hat eine lange, traditionsreiche Geschichte, die auf ein ganzes Jahrhundert einer jungen, ambitionierten Nation zurückblickt. 1885 ließ sich Charles Irwin den Schlangenbohrer patentieren und gründete mit vier weiteren Geschäftspartnern die IRWIN Auger Bit Company. 1924 erfand William Petersen, ein dänischer Immigrant, die VISE-GRIP® Gripzange und ließ sie patentieren. Durch Innovation und eine Reihe von Akquisitionen wurden diese beiden Unternehmen zu IRWIN Tools. IRWIN Tools produziert und vertreibt ein breites Sortiment an Handwerkzeugen und Zubehör für Elektrowerkzeuge, darunter JACK® Handsägen, RECORD® Spann- und Greifwerkzeuge, Zangen und Klemmnerwerkzeuge, JORAN® Bohrer, QUICK-GRIP® Spannwerkzeuge, MARPLES® Meißel und Holzbearbeitungswerkzeuge sowie UNIBIT® Bohrer.



IRWIN® Innovation

Innovation ist das Markenzeichen von IRWIN®. Seit mehr als 100 Jahren durchdringt dieser Leitgedanke die Kultur unseres Unternehmens und ist auch weiter der Motor für alles, was wir tun. Angefangen im Jahr 1885 mit der Entwicklung des ersten IRWIN®Schlangenbohrers und weiter mit der Einführung der Vise-Grip® Gripzange, den Blue Groove Flachbohrern und den Quick-Grip® Zwingen hat IRWIN® in der Industrie stets Pioniararbeit geleistet und verbesserte Werkzeuge konzipiert. Unserer eindrucksvollen Erfolgsbilanz bei der Entwicklung neuer Produkte liegt unsere Leidenschaft für das Verständnis der Bedürfnisse unserer Nutzer zugrunde – dem professionellen Handwerker. Dieses Engagement, die Produkte zu verbessern, beginnt vor Ort, wenn die spezialisierten Endnutzer-Teams von IRWIN® die Baustellen besuchen. Dort lernt das IRWIN® Field Product Specialist Team aus erster Hand – vom Profi – wie wir unsere Produkte verbessern können und wie wir die Arbeit des Fachmanns einfacher und produktiver machen können. Dieses hart erarbeitete Wissen ist das Fundament für einen einzigartigen Produktentwicklungsprozess, der von IRWIN®s Technik-, Marketing und Fertigungsteams angewendet wird, um einen kontinuierlichen Strom neuer Produkte auf den Markt zu bringen. Unterstützt von einem weltweiten Netz aus erstklassigen Produktionsstätten und getragen von unseren Partnerschaften mit führenden, weltweit agierenden Einzelhändlern setzt IRWIN® ununterbrochen den professionellen Maßstab in jedem einzelnen der Marktsegmente, in denen wir tätig sind. Vom Produkt-Feedback und der Entwicklung bis zur Distribution und Nutzung vor Ort widmen wir uns ganz der Bereitstellung von Qualitätswerkzeugen, die den strengen Anforderungen unserer schärfsten Kritiker entsprechen den professionellen Handwerkern.



IRWIN® DESIGN CENTER

IRWIN® liefert seit mehr als 100 Jahren qualitativ hochwertige und innovative Produkte. Die Erfahrung und das Wissen bei der Konzeption und Fertigung der IRWIN® Produkte mit ausführlicher Prüfung und Qualitätskontrolle sind fundamentale Bestandteile unserer Fähigkeit, die besten Produkte bieten zu können. Dies wird durch die Prüfeinrichtungen in unseren weltweiten Testzentren gewährleistet. Die Zentren wenden die neuesten Technologien und Prüfmethoden in ihrem jeweiligen Kompetenzfeld an.



IRWIN®

INHALTS- VERZEICHNIS

HANDWERKZEUGE

ZANGEN UND KLEMPNERWERKZEUGE	5
METALLSÄGEN	15
HOLZBEARBEITUNG	19
SPANNWERKZEUGE.....	27
MESSER UND KLINGEN	39
MESS- UND MARKIERWERKZEUG.....	45
KNIESCHONER UND ARBEITSHANDSCHUHE....	49

ELEKTROWERKZEUG-ZUBEHÖR

MAUERBOHRER.....	51
METALLBOHRER.....	63
HOLZBOHRER	72
KREISSÄGEBLÄTTER.....	79
BI-METALL LOCHSÄGEN.....	85
SÄBELSÄGEBLÄTTER.....	89
STICHSÄGEBLÄTTER	92

WISE-GRIP® GRIPZANGE MIT REDUZIERTER HANDSPANNE



SPEEDHAMMER™ QUAD



SPEEDHAMMER™ MAX





WISE-GRIP®

Die Vise-Grip® Gripzange wurde 1924 von einem Schmied aus der kleinen Stadt DeWitt in Nebraska entwickelt. William Petersen war ein dänischer Immigrant. Er erfand die erste Gripzange in seiner Schmiede und verkaufte sie aus dem Kofferraum seines Wagens an die Farmer und Bewohner der umliegenden Städte. Er patentierte seine neuartige Idee und nannte sie VISE-GRIP®.

Seit jeher werden VISE-GRIP® Gripzangen weltweit als erste Wahl für den Profianwender verstanden. Innovation und Qualität zählen zu den wichtigsten Werten der VISE-GRIP® Marke. Aufgrund der bewährten Leistung in jeder Weiterentwicklungsphase sind dies die Werkzeuge, die die Handwerker zuerst wählen – und diese Erfahrung an die nächste Generation weitergeben.

Die IRWIN® VISE-GRIP® Familie bietet ein komplettes Sortiment an Grip-, Wasserpumpen- und VDE Zangen. IRWIN® VISE-GRIP® Zangen setzen nach wie vor den Standard für Zuverlässigkeit, Qualität und Innovation – heute und in Zukunft. Wenn es um Qualitätswerkzeuge geht, ist IRWIN® VISE-GRIP® die Lösung.

Record®

Die Record Tools Factory wurde 1898 in der Stadt Sheffield in der Grafschaft South Yorkshire in Großbritannien gegründet. Das Unternehmen war schnell in der Lage, einen dauerhaften Beitrag zum weltweiten Ansehen der Region als Wiege von hochwertigem Stahl und Gusseisen zu leisten.

Der Markenname Record® wurde 1909 eingeführt, und in den 1920er Jahren umfasste das Produktangebot bereits Schraubstöcke, Hobel, Schraubzwingen und Rohrzangen, was dem Unternehmen ein schnelles Wachstum im britischen und in vielen Übersee-Märkten ermöglichte.

Auch heute noch zeichnet sich IRWIN® Record® dadurch aus, dass es dem traditionellen Anspruch seiner Gründer treu bleibt: Wir stellen Werkzeuge her, die aufgrund ihrer weiterhin hohen Qualität und Haltbarkeit von professionellen Anwendern hoch geschätzt werden.

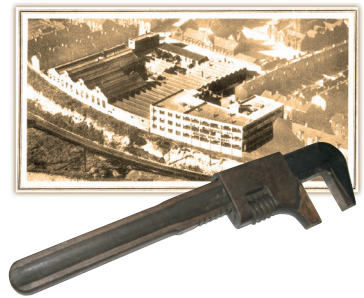

GRIPZANGEN



ZANGEN UND KLEMPNERWERKZEUGE



WISE-GRIP®

GRIPZANGEN

The Original

Since 1924™

IRWIN® VISE-GRIP® Original-Gripzangen mit dem klassischen Auslöser wurden für maximale Verschlusskraft entwickelt.

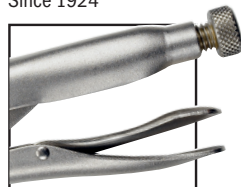

Fast Release

IRWIN® VISE-GRIP® Fast Release Gripzangen haben einen Ein-Hand-Auslöser, sodass sie doppelt so schnell zu öffnen sind als die traditionell designten Gripzangen. Keine Quetschstellen.

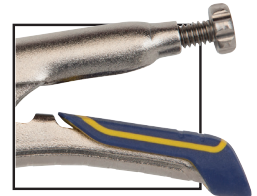

STÄRKTER SEINER KLASSE

20% REDUZIERTE HANDSPANNWEITE.*
STOPPT DIE BELASTUNG, REDUZIERT ERMÜDUNGSERSCHENUNGEN.



SOLIDE VERARBEITUNG FÜR LANGE LEBENSDAUER

PATENTIERTES DESIGN MIT REDUZIERTER HANDSPANNWEITE*



VERSTELLSCHRAUBE

EIN-HAND-AUSLÖSER**

EINGELASSENE TEXTUR

T11T

- 1. DER STÄRKSTE SEINER KLASSE**
Hält auch unter extremsten Bedingungen stand.
- 2. PATENTIERTES DESIGN MIT REDUZIERTER HANDSPANNWEITE***
Die Öffnung der Gripzange wird um 20% reduziert.
- 3. EIN-HAND-AUSLÖSER****
Macht es doppelt so leicht zu öffnen als das herkömmliches Design. Keine Quetschstellen.
- 4. NACHSTELLSCHRAUBE**
Zieht beim Festdrehen die Materialien für einen stärkeren Halt enger zusammen. Ermöglicht beim Aufdrehen kontrollierte Entriegelung.
- 5. SOLIDE VERARBEITUNG FÜR LANGE LEBENSDAUER**
Wärmebehandelter hochlegierter Stahl für maximale Belastbarkeit und Haltbarkeit.
- 6. EINGELASSENE TEXTUR IM STAHL**
Für den sicheren Halt in den Händen.

3X GRIPPING POWER***



GRIPZANGEN MIT GEBOGENEN BACKEN

Selbstverstärkende Greifbacke für dreimal höheren Spanndruck – ohne Abrutschen an Muttern oder Schraubenköpfen.

T11T



1102



ART. NO.	BESCHREIBUNG	SPANNWEITE	EAN	MENGE	PREIS CHF
Fast Release					
5100-T11T	Fast Release - 10CR 10"/ 250mm	48mm	5706915081435	1	42.70
Das Original					
5081-1302	Original - 7CR 7"/ 175mm	38mm	5706915080186	1	29.70
5081-1102	Original - 10CR 10"/ 250mm	48mm	5706915080179	1	38.80

*Die verringerte Handspannweite gilt nur für 10"/250mm und 11"/275mm Modelle. **Verglichen mit einer herkömmlichen Gripzange. ***Im Vergleich zu früheren VISE-GRIP® FAST RELEASE™ WR Gripzangen. Nur CR-Modelle.

GRIPZANGEN MIT GERADEN BACKEN

Gerade Backe ermöglicht maximale Kontaktfläche auf flachen, rechteckigen oder sechseckigen Flächen.

ART. NO.	BESCHREIBUNG	SPANNWEITE	EAN	MENGE	PREIS CHF
Fast Release					
5100-T01T	Fast Release - 10R 10"/ 250mm	48mm	5706915081794	1	42.70
Das Original					
5081-302	Original - 7R 7"/ 175mm	38mm	038548003016	1	29.70
5081-102	Original - 10R 10"/ 250mm	48mm	038548001067	1	38.80



T01T



102

GRIPZANGEN MIT GEBOGENEN BACKEN MIT DRAHTSCHNEIDER

Dank der gebogenen Backen lassen sich gebogene Arbeitsflächen besser greifen und halten. Mit integriertem Drahtschneider für eine Vielzahl von Anwendungen und Materialformen.

ART. NO.	BESCHREIBUNG	SPANNWEITE	EAN	MENGE	PREIS CHF
Fast Release					
5100-T07T	Fast Release - 7WR 7"/ 175mm	38mm	5706915081411	1	32.80
5100-T05T	Fast Release - 10WR 10"/ 250mm	48mm	5706915081404	1	42.70
Das Original					
5080-1002	Original - 4WR 4"/ 100mm	25mm	038548001098	1	22.40
5080-902	Original - 5WR 5"/ 125mm	29mm	038548009063	1	25.10
5080-702	Original - 7WR 7"/ 175mm	38mm	038548007038	1	30.70
5080-502	Original - 10WR 10"/ 250mm	48mm	038548000510	1	41.00



T05T



902

LANGBECK-GRIPZANGEN MIT DRAHTSCHNEIDER

Lange, gerade Nase ermöglicht den Einsatz an engen, schwer zugänglichen Stellen.

ART. NO.	BESCHREIBUNG	SPANNWEITE	EAN	MENGE	PREIS CHF
Das Original					
5082-1602	Original - 4LN 4"/100mm	41mm	038548001678	1	36.10
5082-1402	Original - 6LN 6"/150mm	51mm	038548001432	1	38.80
5082-1502	Original - 9LN 9"/225mm	70mm	038548001517	1	45.50



1502

KLEMMZANGEN IN C-FORM MIT FESTEN KLEMMBACKEN

Weit öffnende Backen ermöglichen den vielseitigen Einsatz bei einer Vielzahl von Materialformen.

ART. NO.	BESCHREIBUNG	SPANNWEITE	EAN	MENGE	PREIS CHF
Das Original					
5086-17	Original - 6R 6"/150mm	54mm	038548001715	1	33.50
5086-19	Original - 11R 11"/275mm	102mm	038548001913	1	56.10
5086-21	Original - 18R - 18"/455mm	203mm	038548000213	1	76.40
5086-275	Original - 24R - 24"/605mm	254mm	038548002750	1	98.50



19

KLEMMZANGEN IN C-FORM MIT TIEFER AUSLADUNG

Die beweglichen Auflageflächen ermöglichen das Halten von ungleichmäßigen Formen und konischen Stücken.

ART. NO.	BESCHREIBUNG	SPANNWEITE	EAN	MENGE	PREIS CHF
Das Original					
5087-200	Original - 18DR Klemmzange mit tiefer Ausladung 18"/455 mm	190mm	038548002118	1	95.90

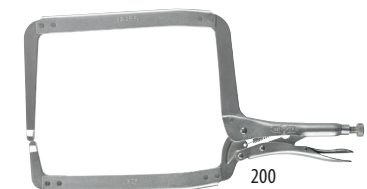

200



WISE-GRIP®

KLEMMZANGEN IN C-FORM MIT BEWEGLICHEN KLEMMBACKEN

Die beweglichen Auflageflächen und die tiefere Ausladung ermöglichen dieser Zange das Halten von ungleichmäßigen Formen und konischen Werkstücken.



20

ART. NO.	BESCHREIBUNG	SPANNWEITE	EAN	MENGE	PREIS CHF
5087-165	Original - 4SP Klemmzange in C-Form 4"/100 mm	41mm	038548001661	1	28.90
5087-18	Original - 6SP Klemmzange in C-Form 6"/150 mm	54mm	038548001845	1	35.40
5087-19	Original - 9SP Klemmzange in C-Form 9"/225 mm	114mm	038548003108	1	48.80
5087-20	Original - 11SP Klemmzange in C-Form 275 mm	102mm	038548002019	1	59.30
5087-22	Original - 18SP Klemmzange in C-Form 18"/455 mm	203mm	038548000220	1	87.50
5087-28	Original - 24SP Klemmzange in C-Form 24"/605 mm	254mm	038548000282	1	106.80

MAUL-GRIPZANGE

Die spezielle Form greift an drei Seiten der Mutter. Dadurch rutschen die Backen nicht ab und die Werkstücke werden nicht beschädigt.



4

ART. NO.	BESCHREIBUNG	SPANNWEITE	EAN	MENGE	PREIS CHF
5083-4	Original - 4LW Maul-Gripzange 4"/100 mm	7-14mm	038548000084	1	33.50
5083-10	Original - 10LW Maul-Gripzange 10"/250 mm	16-28mm	038548000022	1	44.80

WEITSPANN-GRIPZANGEN

Die strapazierfähigen Backen greifen alle Formen. Das ideale Werkzeug für Klempner, Mechaniker, Schweißer und für Arbeiten an großen Objekten.



12

ART. NO.	BESCHREIBUNG	SPANNWEITE	EAN	MENGE	PREIS CHF
5080-12	Original - 12LC Weitspann-Gripzange 12"/300 mm	79mm	038548012018	1	56.00

BLECH-GRIPZANGE

Die Blech-Gripzange erleichtert das Biegen, Formen und Crimpen von Blechen.

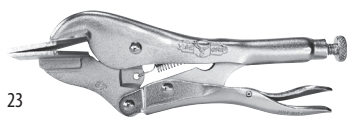

23

ART. NO.	BESCHREIBUNG	SPANNWEITE	EAN	MENGE	PREIS CHF
5088-23	Original - 8R Blech-Gripzange 8"/200 mm	78mm	038548000237	1	49.30

GRIPZANGE ZUM ABKLEMMEN

Zum temporären Abklemmen von Rohren, um beide Hände für weitere Tätigkeiten frei zu haben.



29

ART. NO.	BESCHREIBUNG	SPANNWEITE	EAN	MENGE	PREIS CHF
5091-29	Original - 7RR Gripzange zum Abklemmen 7"/175 mm	6mm	038548000299	1	40.90

SCHWEISSER-GRIPZANGE

Die U-Form sorgt für Sichtfreiheit während des Schweißvorgangs und ausreichend Arbeitsraum. Die ideale Lösung beim Verschweißen unterschiedlich geformter Werkstücke.



25

ART. NO.	BESCHREIBUNG	SPANNWEITE	EAN	MENGE	PREIS CHF
5089-25	Original - 9R Schweißer-Gripzange 9"/225 mm	70 mm	038548000251	1	59.40

SCHWEISSER-GRIPZANGE

Hält und arretiert auf jeder Form bis zu einer Größe von 455 mm/18". Verlängerungsketten für weitere Längen sind erhältlich.

ART. NO.	BESCHREIBUNG	EAN	MASTER PACK	PREIS CHF
5090-27	Original - 20R Schweißer-Gripzange 9"/225 mm	038548000275	1	79.10



GRIPZANGEN-ZUBEHÖR

ART. NO.	BESCHREIBUNG	EAN	MENGE	PREIS CHF
5093-2071910*	Nachstellschraube 5 Stck. - 10R, 10WR, 10CR, 20R, 12LC, 11R, 11SP, 18R, 18SP, 24R, 24SP, & 10LW	038548095455	1	6.20
5093-4092*	Ersatzfeder 5 Stck - 4WR, 4LN, 4SP, 4LW	038548040929	1	5.10
5093-4034*	Ersatzfeder 5 Stck - 18R, 18SP, 24R, 24SP (Karton und Packungen mit 40-34 markiert)	038548040349	1	5.10
5093-4008*	Ersatzfeder 5 Stck. - 10R, 10WR, 10CR, 11R, 11SP, 20R, 12LC, 10LW	038548040080	1	5.10
5093-4022*	Ersatzfeder 5 Stck. - 7R, 7WR, 7CR, 9LN, 8R, RR, 7LW	038548040226	1	5.10
5093-4052*	Ersatzfeder 5 Stck. - 5WR, 6LN, 6R, 6SP	038548040523	1	5.10



GRIPZANGEN-SÄTZE











ART. NO.	BESCHREIBUNG	EAN	MENGE	PREIS CHF
5081-10508020	3 Stk. Original - (5CR, 7CR, 10CR) in Aufbewahrungskasten	5706915080209	1	91.70
5081-T71	4 Stk. Original - (10CR, 7R, 6LN, 5WR), in Rolltasche	038548000718	1	130.10

*Nur solange Vorrat





WISE-GRIP®

SORTIMENTSÜBERSICHT GRIPZANGEN

ABBILDUNG	ART.-NR.	BESCHREIBUNG	GRÖSSE	SPANNWEITE	BESCHREIBUNG	EMPFOHLENE ANWENDUNGEN		
	5100-T11T	10CR 10"/250mm	10"/250mm	1-7/8" / 48 mm	GRIPZANGEN MIT GEBOGENEN BACKEN Bestens geeignet für ein festes Greifen und Verschrauben der verschiedensten Oberflächen, einschließlich Rundrohre, Vier- oder Sechskantschrauben u.v.m. Perfekt für alle Einsatzbereiche, in denen ein maximales Drehmoment erforderlich ist.	Greifen Anziehen Verrostete / Gebrochene Schrauben		
	5081-10508019 5081-1302 5081-1102	5CR 5"/125mm 7CR 7"/175mm 10CR 10"/250mm	5"/125mm 7"/175mm 10"/250mm	1-1/8" / 29 mm 1-1/2" / 38 mm 1-7/8" / 48 mm				
	5100-T01T	10R 10"/250mm	10"/250mm	1-7/8" / 48 mm			GRIPZANGEN MIT GERADEN BACKEN Die Gripzange mit strapazierfähigen geraden Backen ermöglicht maximale Kontaktfläche auf flachen oder eckigen Flächen. Ihre Vorteile kommen vor allem bei Schweiß- und Metallarbeiten voll zur Geltung. Zum sicheren Schleifen oder als transportierbare Schraubzwinde zu verwenden. Der Kopf aus solidem Stahl macht diese Zange doppelt so robust wie andere Gripzangen.	Halten Schweißen Spannen
	5081-302 5081-102	7R 7"/175mm 10R 10"/250mm	7"/175mm 10"/250mm	1-1/2" / 38 mm 1-7/8" / 48 mm				
	5100-T07T 5100-T05T	7WR 7"/175mm 10WR 10"/250mm	7"/175mm 10"/250mm	1-1/2" / 38 mm 1-7/8" / 48 mm	GRIPZANGEN MIT GEBOGENEN BACKEN MIT DRAHTSCHNEIDER Dank der gebogenen Zangenbacken lassen sich gebogene Arbeitsflächen besser greifen und halten. Gebogene Zangenbacken mit integriertem Drahtschneider für eine Vielzahl von Anwendungen und Materialformen.	Drahtschneider Ziehen, Aufhebeln Gripping		
	5080-1002 5080-902 5080-702 5080-502	4WR 4"/100mm 5WR 5"/125mm 7WR 7"/175mm 10WR 10"/250mm	4"/100mm 5"/125mm 7"/175mm 10"/250mm	1" / 25 mm 1-1/8" / 29 mm 1-1/2" / 38 mm 1-7/8" / 48 mm				
	5082-1602 5082-1402 5082-1502	4LN 4"/100mm 6LN 6"/150mm 9LN 9"/225mm	4"/100mm 6"/150mm 9"/225mm	1-5/8" / 41 mm 2" / 51 mm 2-3/4" / 70 mm			LANGBECK-GRIPZANGEN MIT DRAHTSCHNEIDER Die lange konische Nase eignet sich besonders für Präzisions- und Hobby-Arbeiten, für Arbeiten auf engstem Räumen, Elektronik-Arbeiten und das Einspannen kleiner Teile. Die Langbeck-Gripzange verfügt zudem über einen integrierten Drahtschneider, der nützlich in engen Bereichen ist.	Greifen Bending Klemmen
	5086-17 5086-19 5086-21 5086-275	6R 6"/150mm 11R 11"/275mm 18R 18"/455mm 24R 24"/605mm	6"/150mm 11"/275mm 18"/455mm 24"/254mm	2-1/8" / 54 mm 4" / 102 mm 8" / 203 mm 10" / 254 mm			KLEMMZANGEN IN C-FORM MIT REGULÄREN AUFLAGEFLÄCHEN Die weit öffnenden Backen ermöglichen einen vielseitigeren Einsatz bei Klempnerarbeiten als die sonst erhältlichen Klemmzangen mit altmodischen Klemmbacken. Die Klemmzange in C-Form mit festen Klemmbacken kommt besonders bei Schweißarbeiten, bei Karosseriereparaturen und anderen Metallarbeiten zum Einsatz. Mithilfe der Schnellriegelungsoption kann die Zange mit einer Hand schnell geöffnet werden, während mit der anderen Hand weitergearbeitet werden kann.	Herstellung Schweißen Konstruktion

ZANGEN UND KLEMPNERWERKZEUGE

ABBILDUNG	ART.-NR.	BESCHREIBUNG	GRÖSSE	SPANNWEITE	BESCHREIBUNG	EMPFOLHENE ANWENDUNGEN
	5087-165	4SP 4"/100mm	4"/100mm	1-5/8" / 41 mm	KLEMMZANGEN IN C-FORM MIT BEWEGLICHEN KLEMMBACKEN Die beweglichen Auflageflächen ermöglichen das Halten von konischen Stücken, ungleichmäßigen Formen und Präzisionsstücken. Die Klemmzange in C-Form mit beweglichen Klemmbacken kommt besonders bei Karosseriereparaturen und anderen Präzisionsarbeiten oder Arbeiten an ungleichmäßig geformten Werkstücken zum Einsatz.	Halten Präzisionsarbeiten Fugen, Nähte
	5087-18	6SP 6"/150mm	6"/150mm	2-1/8" / 54 mm		
	5087-19	9SP 9"/225mm	9"/225mm	4-1/2" / 114 mm		
	5087-20	11SP 11"/275mm	11"/275mm	4" / 102 mm		
	5087-22	18SP 18"/455mm	18"/455mm	8" / 203 mm		
	5087-28	24SP 24"/605mm	24"/254mm	10" / 254 mm		
	5087-200	18DR 18"/455mm	18"/455mm	7-1/2" / 190 mm	KLEMMZANGEN IN C-FORM MIT TIEFER AUSLADUNG Klemmzange mit zusätzlicher Ausladungsbreite und -tiefe für mehr Spannkraft. Diese Merkmale ermöglichen den Einsatz in vielen Bereichen, wie beispielsweise beim Schweißen, im Automobilbereich und im Stahlbau.	Herstellung Schweißen Konstruktion
	5088-23	8R 8"/200mm	8"/200mm	3-1/8" / 78 mm	BLECH-GRIPZANGE Die Blech-Gripzange für Arbeiten, die einen kraftvollen Halt erfordern. Erleichtert alle Biege-, Form- und Crimparbeiten.	Biegen Crimparbeiten Formarbeiten
	5089-25	9R 8"/225mm	9"/225mm	2-3/4" / 70 mm	SCHWEISSER-GRIPZANGE Die Schweißer-Gripzange mit tiefer Ausladung und U-Form sorgt für Sichtfreiheit und ausreichend Arbeitsraum. Hält Werkstücke in der richtigen Position. Das ideale Werkzeug für die Blechbearbeitung von Autokarosserien.	Schweißen Halten
	5090-27	20R 9"/225mm	9"/225mm	18" / 455 mm	KETTEN-GRIPZANGE Die Ketten-Gripzange hält und arretiert auf jeder Form und Größe, ihr Ratschensystem gibt perfekten Halt in jede Richtung. Verlängerungsketten sind erhältlich.	Halten
	5091-29	RR 7"/175mm	7"/175mm	1/4" / 6 mm	GRIPZANGE ZUM ABKLEMMEN Die Gripzange zum Abklemmen mit gerundeten Zangenbacken hält und arretiert, ohne die Rohre zu beschädigen. Perfekt für Klempnerarbeiten, da sie den Fluss aus unsauberen Rohren stoppt. Sehr beliebt in der Kältetechnik.	Halten
	5083-4	4LW 4"/100mm	4"/100mm	7 mm - 14 mm	MAUL-GRIPZANGE Die Backen der Maul-Gripzange ermöglichen ein sicheres Umschließen von Bolzen an drei Seiten, ohne abzurutschen. Die Maul-Gripzange kann auf über 16 Schlüsselweiten eingestellt werden und ist mit einem integrierten Drahtschneider ausgestattet.	Ziehen Festziehen
	5083-10	10LW 10"/250mm	10"/250mm	16 mm - 28 mm		
	5080-12	12LC 12"/300mm	12"/300mm	3-1/8" / 79 mm	WEITSPANN-GRIPZANGE Diese Weitspann-Gripzange ist das ideale Werkzeug für Klempner, Mechaniker, Schweißer und andere Personen, die mit großen Objekten arbeiten. Zudem ist sie durch ihre komfortable Größe einfacher zu verwenden als sperrigere Werkzeuge, beispielsweise Rohrzanzen.	Halten Spannen





WISE-GRIP®

GROOVELOCK WASSERPUMPENZANGE MIT PROTOUCH™-GRIFFEN

ALLZWECKBACKEN

PRESS- & SLIDE-KNOPF

RUTSCHFESTE
PROTOUCH™ GRIFFE
MIT KLEMMSICHERUNG



10507627

RATSCHEN MIT MEHRFACHNUTEN

WASSERPUMPENZANGEN

Die neuen GrooveLock Wasserpumpenzangen verfügen über doppelt so viele Ratschenpositionen wie herkömmliche Rohrzangen. Nur so ist eine optimale Positionierung und damit ein perfekter Halt möglich. Die besonders geformten Allzweckbacken bieten festen und sicheren Griff auf flachen, runden, Sechs- und Vierkantwerkstücken. Den Einsatzmöglichkeiten sind somit keine Grenzen gesetzt!



1. ALLZWECKBACKEN

Fester und sicherer Griff auf flachen, runden, Sechs- und Vierkantwerkstücken für größtmögliche Kraftübertragung

2. PRESS- & SLIDE-KNOPF

Stellt die Zangenbacken doppelt so schnell nach als herkömmliche Rohrzangen

3. RATSCHEN MIT MEHRFACHNUTEN

Doppelt so viele Ratschenpositionen wie andere Wasserpumpenzangen für ein präzises Positionieren auf allen Arbeitsflächen.

4. RUTSCHFESTE PROTOUCH™-GRIFFE MIT KLEMMSICHERUNG

Komfort, Kontrolle und weniger Ermüdungserscheinungen der Hand.

2X SCHNELLER*
*gegenüber traditionelle Wasserpumpenzangen

ProTouch
GRIPS
GrooveLock
Pliers

ART. NO.	BESCHREIBUNG	SPANNWEITE	EAN	MENGE	PREIS CHF
5096-10507626	GV6 GrooveLock PTG 6"/150mm	29mm	5706915076264	1	38.90
5096-10507627	GV8 GrooveLock PTG 8"/200mm	45mm	5706915076271	1	43.80
5096-10507628	GV10 GrooveLock PTG 10"/250mm	57mm	5706915076288	1	48.60
5096-10507629	GV12 GrooveLock PTG 12"/300mm	70mm	5706915076295	1	63.10



10507628





BÜGELSÄGEBLÄTTER

BI-METALL BÜGELSÄGEBLÄTTER

Die hochwertigen IRWIN® Bügelsägeblätter sorgen für eine bessere Schnittleistung. Ihre Sägezahngeometrie bietet eine höhere Beständigkeit gegenüber Zahnbruch und erhöht die Langlebigkeit und Haltbarkeit. IRWIN® Bügelsägeblätter nutzen die Vorteile der WeldTec™ Technologie für ein schnelleres, reibungsloseres und ermüdungsfreieres Schneiden.

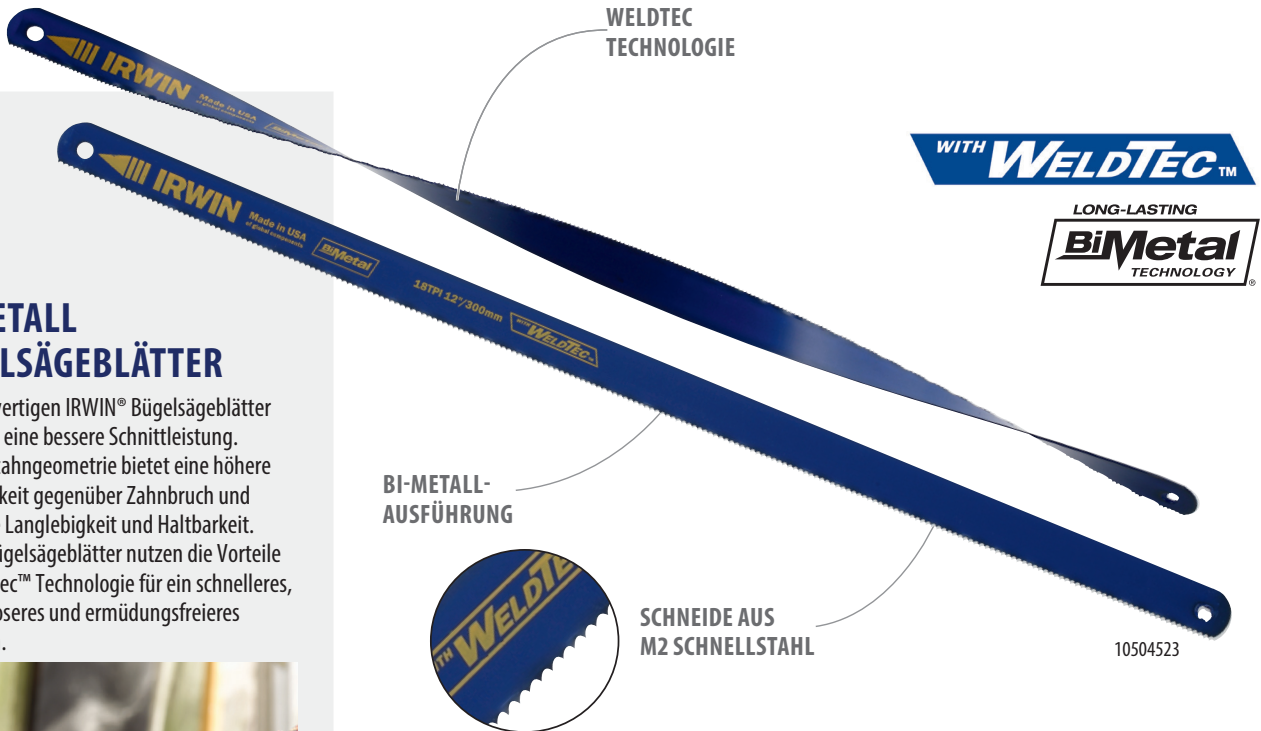

- 1. WELDTEC TECHNOLOGIE**
Innovative Zahngeometrie ist verschleißbeständig und hält das Sägeblatt lange scharf.
- 2. BI-METALL-AUSFÜHRUNG**
Verhindert ein Splintern des Sägeblatts und sorgt für eine lange Lebensdauer.

BI-METALL BÜGELSÄGEBLÄTTER

ART. NO.	BESCHREIBUNG	EAN	MENGE	PREIS CHF
5256-10504523	Bi-Metall Bügelsägeblatt 18TPI, 12" / 300 mm, 2 Stk.	5706915045239	1	6.60
5256-10504524	Bi-Metall Bügelsägeblatt 24TPI, 12" / 300 mm, 2 Stk.	5706915045246	1	6.60
5256-10504525	Bi-Metall Bügelsägeblatt 32TPI, 12" / 300 mm, 2 Stk.	5706915045253	1	6.60
5256-10505897	Bi-Metall Bügelsägeblatt 18TPI, 12" / 300 mm, 10 Stk.	5706915058970	1	32.60
5256-10505898	Bi-Metall Bügelsägeblatt 24TPI, 12" / 300 mm, 10 Stk.	5706915058987	1	32.60
5256-10504521	Bi-Metall Bügelsägeblatt 24TPI, 12" / 300 mm, 100 Stk.	5706915045215	100	307.20
5256-10504530	Junior Bügelsägeblatt Holz 14TPI, 6" / 150 mm, 10 Stk.	5706915045307	1	10.00
5256-10504531	Junior Bügelsägeblatt Holz 32TPI, 6" / 150 mm, 10 Stk.	5706915045314	1	10.00



BÜGELSÄGEN

Bei der Fertigung der IRWIN® Bügelsägen haben wir höchste Profi-Anforderungen als Maßstab genommen. Die langlebigen und strapazierfähigen IRWIN® Sägen machen das Schneiden schnell und einfach.



STICHSÄGEN-FUNKTION

I - 125 HOCHLEISTUNGS-BÜGELSÄGE (125KG/25.000 PSI)

Der leistungsstarke Rahmen der IRWIN® Bügelsäge ermöglicht eine Blattspannung von bis zu 125kg und gewährleistet so einen präzisen Schnitt. Der Soft-Touch-Griff liegt nicht nur gut in der Hand, sondern verhindert auch ein gefährliches Abrutschen.

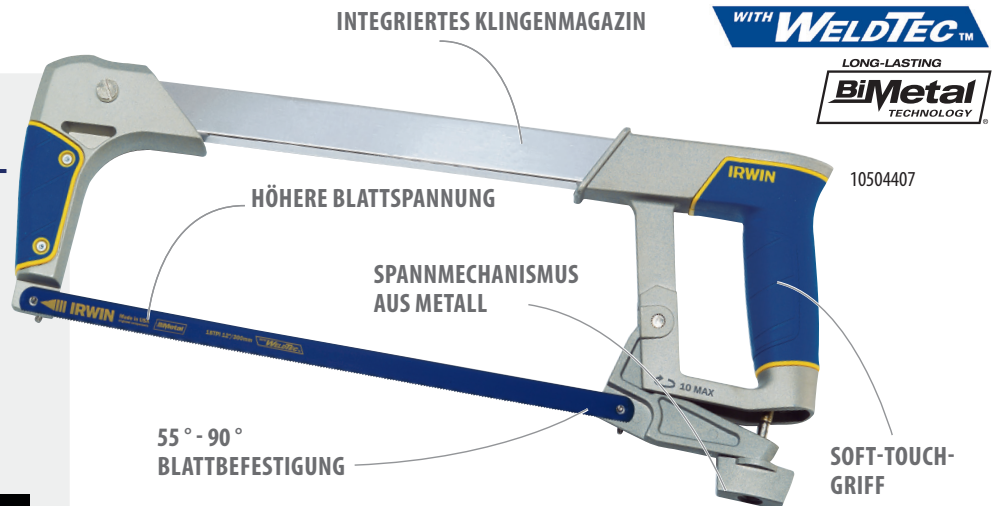

- HÖHERE BLATTSPANNUNG**
Für gerade Schnitte; verhindert ein Herausspringen des Blattes beim Fallenlassen.
- SPANNMECHANISMUS AUS METALL**
Für erhöhte Langlebigkeit.
- SOFT-TOUCH-GRIFF**
Für besonders komfortables Arbeiten, verhindert Abrutschen.
- INTEGRIERTES KLINGENMAGAZIN**
Schneller Zugriff auf Ersatzblätter.
- 55° - 90° BLATTBEFESTIGUNG**
Zum Sägen großer Objekte.
- STICHSÄGEN-FUNKTION**
Für Sägen auf beengtem Raum.

ART. NO.	BESCHREIBUNG	EAN	MENGE	PREIS CHF
5256-10504407	I-125 Bügelsäge für 12" / 300 mm Blätter	5706915044072	1	47.40

I - 75 BÜGELSÄGE (75KG/15.000 PSI)

Diese leichte und stabile Vollmetallrahmen erreicht mit einem Spannmechanismus aus Vollmetall eine Spannung von bis zu 15.000 PSI. Zum Sägen großer Objekte ist eine Blattbefestigung von 90° bis 180° möglich.



10506437

ART. NO.	BESCHREIBUNG	EAN	MENGE	PREIS CHF
5256-10506437	I-75 Bügelsäge niedrige Blattspannung für 12" / 300 mm Blätter	5706915064377	1	36.00

MINI BÜGELSÄGE

Ergonomischer Griff für sicheres und komfortables Schneiden. Optimal für Arbeiten an schwer zugänglichen Stellen.



10504408

ART. NO.	BESCHREIBUNG	EAN	MENGE	PREIS CHF
5256-10504408	Mini Bügelsäge, 10" / 250 mm Blatt	5706915044089	1	22.70

JUNIOR BÜGELSÄGE

Robuster Metallrahmen und leichtgängiger Spannmechanismus für höhere Blattspannung und besseres Schneiden. Der ergonomische Griff erleichtert die Sägearbeiten.



10504409

ART. NO.	BESCHREIBUNG	EAN	MENGE	PREIS CHF
5256-10504409	Junior Bügelsäge für 6" / 150 mm Blätter	5706915044096	1	20.00

BLECHSCHEREN

IRWIN® Blechscheren besitzen präzisionsgeformte Schneiden für eine höhere Haltbarkeit; ergonomische, umspritzte Soft-Griffe für eine perfekte Kombination aus Komfort und Leistung in der Hand sowie eine langlebige Torsionsfeder für einen glatten und gleichmäßigen Schnitt.

UNTERE SCHNEIDE MIT SÄGEPROFIL

GRÖßERE SCHNITTLÄNGE

VERBESSERTE GEWICHTSVERTEILUNG

DURCHLAUFBLECHSCHEREN

Schneide mit Sägeprofil für guten Materialgriff und saubere Schnitte bei dünnem Material. Ideal für Arbeiten an Heizungen, Klimaanlage, Dachrinnen sowie zur allgemeinen industriellen Nutzung.



1. UNTERE SCHNEIDE MIT SÄGEPROFIL

Schneidmaterial rutscht nicht weg; glatter einheitlicher Schnitt.

2. PROTOUCH™-GRIFFE

Geformte Griffe für höchsten Komfort, maximale Kontrolle und weniger Ermüdung der Hand.

3. GRÖßERE SCHNITTLÄNGE

Für schnelleres Arbeiten (3,34cm Schnittlänge).

4. VERBESSERTE GEWICHTSVERTEILUNG

Für zusätzlichen Komfort.

5. SCHLAGRESISTENTE PUSH-UP-SICHERUNG

Für einfache Einhandbedienung; spart Zeit und erhöht die Sicherheit.

6. SCHNITTLLEISTUNG VON 1,19 MM

Für Bleche 0,84 mm für Edelstahl.

**ProTouch™
GRIPS**



10504309N



10504310N



10504311N

ART. NO.	BESCHREIBUNG	EAN	MENGE	PREIS CHF
5255-10504309N	Durchlaufblechschere 101, für linke und gerade Schnitte	5706915043099	1	39.20
5255-10504310N	Durchlaufblechschere 102, für rechte und gerade Schnitte	5706915043105	1	39.20
5255-10504311N	Durchlaufblechschere 103, gerade Schnitte und weite Radien	5706915043112	1	39.20







1933 gründete ein junger Mann namens Hans Schroder einen Großhandel im dänischen Kopenhagen. In den ersten Jahren konzentrierte er sich auf den Verkauf von allgemeinen Handwerkzeugen, bevor er 1938 auch mit der Herstellung von Sägen begann. Von seinen Freunden und Geschäftspartnern wurde Hans Schroder einfach Jack genannt, und so dauerte es nicht lange, bis der Name "Jack" auch zu einem Synonym für qualitativ hochwertige Sägen wurde.

IRWIN® Jack® war Vorreiter zahlreicher Fortschritte mit der Entwicklung der marktführenden Jack® 880, jetzt mit überarbeitetem ProTouch™-Griff als Ergänzung der kürzlich modernisierten Universal Triple-Ground Tooth-Technologie (dreifach geschliffene Zähne).

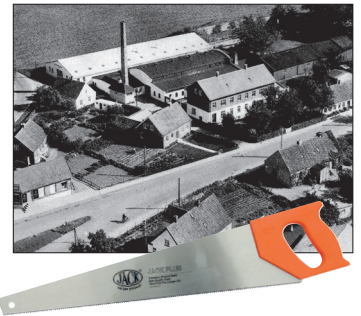

Marples®

Im Mittelpunkt von Qualitätshandwerk liegt das umfangreiche Erbe der Marples® Holzbearbeitungswerkzeuge. Die Marke Marples® wurde 1828 in Sheffield, England, ins Leben gerufen und ist seither ein Garant für herausragende Leistung und höchste Präzision bei anspruchsvollen Holzarbeiten.

Ihr Gründer William Marples entstammt einer langen Ahnenreihe von Handwerksmeistern aus der Tischlerei- und Schneidwerkzeugbranche.

Nachdem er seine Lehrzeit bei seinem Vater absolviert hatte, gründete er William Marples & Sons Limited. Er verwendete ausschließlich beste Materialien und ließ den Namen Marples® als Zeichen seines Vertrauens in Qualität und Kunstfertigkeit jedes Werkzeugs auf jedes seiner Produkte prägen.



HANDSÄGEN



STECHBEITEL



PLUS 880 UNIVERSAL HANDSÄGE

DREIFACH GESCHLIFFENE UNIVERSAL-ZÄHNE

25% SCHNELLERE SCHNITTLLEISTUNG*

NEUER PROTOUCH-GRIFF FÜR MAXIMALE GRIFFFIGKEIT

PROTOUCH™-GRIFF MIT FINGERAUFLAGE

GRÖßERER GRIFFUMFANG

90° & 45° WINKEL

STABILES SÄGEBLATT

EINE FÜR ALLES

Das IRWIN® Jack® PLUS-Sortiment umfasst erstklassige Handsägen für den Fachhandwerker von heute. Mit fortschrittlicher Tooth-Technologie und ergonomischem ProTouch™-Griff sind die PLUS Handsägen führend in Sachen Schnelligkeit, Leichtigkeit und Qualität der Schnitte. Neben diesen branchenführenden Funktionen bietet das gesamte Sortiment zudem farbkodierte Griffe für eine leichtere Auswahl.

- 1. DREIFACH GESCHLIFFENE UNIVERSAL-ZÄHNE**
Patentierter Zahnschliff für 25% schnelleres Schneiden
Vielfältiger Universal-Zahn schneidet die meisten Baumaterialien.
- 2. STABILES SÄGEBLATT**
Hochqualitätsstahl C75 ist standsicher und ermöglicht maximale Kraftübertragung bei jedem Hub.
- 3. PROTOUCH™-GRIFF MIT FINGERAUFLAGE**
Mit dreifacher Menge an Elastomer für extraweiche Griffigkeit und Kontrolle.
- 4. VERGRÖßERTE HANDÖFFNUNG**
Größere Öffnung für bequemeres Arbeiten mit Handschuhen, verbesserte Funktionalität.
- 5. GRÖßERER GRIFFUMFANG**
Für mehr Stabilität.
- 6. 90° & 45° WINKEL**
Im Griff integriert, um die Markierung zu vereinfachen.

25% SCHNELLER*

ProTouch GRIPS™



880 UNIVERSAL HANDSÄGE

Für eine zuverlässige Schnittleistung und ein verbessertes Griffdesign.

ART. NO.	BESCHREIBUNG	GRIFF- FARBE	EAN	MENGE	PREIS CHF
5000-10503621	Universal 880TG, 350mm / 14" 8T/9P	■ ■ ■	5706915936216	1	23.60
5000-10503622	Universal 880TG, 400mm / 16" 8T/9P	■ ■ ■	5706915936223	1	24.30
5000-10503623	Universal 880TG, 450mm / 18" 8T/9P	■ ■ ■	5706915936230	1	25.50
5000-10503624	Universal 880TG, 500mm / 20" 8T/9P	■ ■ ■	5706915936247	1	26.10
5000-10503625	Universal 880TG, 550mm / 22" 8T/9P	■ ■ ■	5706915936254	1	26.60

NEUER PROTOUCH-GRIFF für maximale Griffigkeit
25% SCHNELLERE SCHNITTLLEISTUNG*
UMFANGREICHES SORTIMENT an PLUS Handsägen
in Fein, Universal, Grob und Beschichtet erhältlich
BLATTLÄNGEN 350, 400, 450, 500, 550mm

* im Vergl. zu vorheriger zweifach geschliffener Version



EVO HANDSÄGEN



Das einzigartige Verhältnis der EVO Handsägen von Griff zu Blatt überwindet die traditionellen konstruktiven Einschränkungen und maximiert die Interaktion von Benutzer und Säge. Das ganzheitliche Produktkonzept optimiert die Griffposition (Höhe und Winkel) zur Zahnlinie mit einem innovativen Zahndesign und höchster Ergonomie. EVO Sägen eignen sich praktisch alle Anforderungen.



ART. NO.	BESCHREIBUNG	GRIFF- FARBE	EAN	MENGE	PREIS CHF
5003-10507858	EVO Universal-Handsäge, 525 mm 10T/11P		5706915078589	1	37.70
5003-10507860	EVO Universal-Handsäge - kurz, 425 mm 10T/11P		5706915078602	1	33.50

- HOHE BLATTSPIITZE** erhöht die Blattstabilität
- AN DEN SPITZEN GEHÄRTETE ZÄHNE (HP)** bleiben 6-8 Mal länger scharf als ungehärtete Zähne
- OPTIMIERTES ZAHNDESIGN & ANORDNUNG** bietet maximale Vielseitigkeit, Schnittgeschwindigkeit & Schnittqualität
- HOCHQUALITÄTSSTAHL C75** für maximale Stabilität und Kraftübertragung
- OPTIMIERTES PRODUKTDESIGN** für universalen Einsatz und höchste Vielseitigkeit
- MAXIMALE BLATTNUTZUNG** ermöglicht die Nutzung des Blatts bis zu 100%
- BÜNDIGES SCHNEIDEN** zum Abschneiden auf Oberflächenebene
- KOMFORT-GRIFF** Leichter, stabiler ultraschall geschweißter Soft-Griff für maximalen Halt und Komfort
- 90° & 45°** zum Markieren
- FINGERAUFLAGE** für maximale Kontrolle

SPEZIALSÄGEN

IRWIN® Spezialsägen können Baufachleute gewerbespezifische Arbeiten wie das Schneiden von Öffnungen in Gipskartonplatten effektiv durchführen.



10503533

ART. NO.	BESCHREIBUNG	EAN	MENGE	PREIS CHF
8603-10505705*	ProTouch Handstichsäge, 7T/8P	5706915057058	1	32.80
5004-10503532	Loch-/Stichsäge, 12"/300 mm	5706915035322	1	28.60
5004-10503533	Dielen-/Furniersäge, 13"/325 mm	5706915035339	1	33.90



ZUGSÄGEN

IRWIN® Zugsägen entwickeln sich zunehmend zu einem unentbehrlichen Werkzeug für Holzfacharbeiter, Tischler und Modellbauer. Die Produkte bieten ein sehr dünnes, flexibles Sägeblatt für bündige und andere schwierige Schnitte.

ART. NO.	BESCHREIBUNG	EAN	MENGE	PREIS CHF
5257-10505162	Zugsäge Zimmermann 12"/300 mm, 14TPI	5706915051629	1	55.40
5257-10505164	Zugsäge Doppelblatt (Längs-/Querschnitt), 7/17TPI	5706915051643	1	55.40
5257-10505165	Zugsäge Mini Zinken-/Detailsäge, 22TPI	5706915051650	1	44.30



*Nur solange Vorrat



Marples®

STECHBEITEL

IRWIN® Holzbearbeitungswerkzeuge verkörpern eine lange Handwerkstradition. Marples® Beitel gehören nach wie vor zu den besten auf dem Markt und werden von Profis als maßgebend für alle anderen anerkannt. Ausgestattet mit vielen einmaligen Merkmalen, die durch fortlaufende Innovation entstanden sind, bewältigt unser umfassendes Sortiment an robusten, zuverlässigen Stechbeiteln problemlos die schwierigsten und anspruchsvollsten Arbeiten.

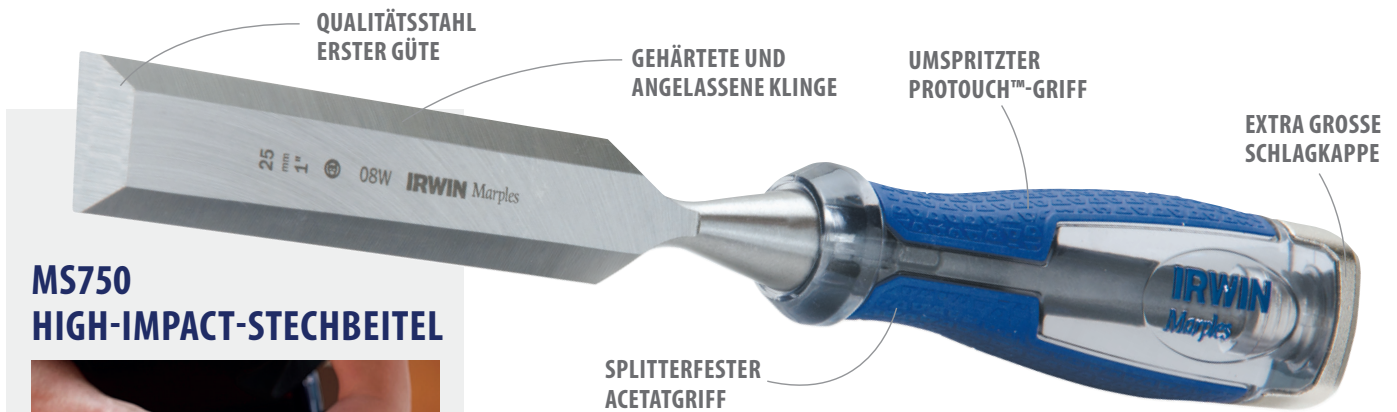

MS750 HIGH-IMPACT-STECHBEITEL



- 1. QUALITÄTSSTAHL ERSTER GÜTE**
Für eine bessere Schärfe und Schnitthaltigkeit.
- 2. GEHÄRTETE UND ANGELASSENE KLINGE**
Für lange Lebensdauer.
- 3. VOLLGESCHMIEDETER STAHLKERN**
Zur besseren Kraftübertragung vom Griff zur Klinge.
- 4. UMSPRITZTER PROTOUCH™-GRIFF**
Für zusätzlichen Komfort.
- 5. SPLITTERFESTER ACETATGRIFF**
Für hervorragende Beständigkeit.
- 6. EXTRA GROSSE SCHLAGKAPPE**
Für Hammerschläge aus unterschiedlichen Winkeln.

MS750 EINZELN

ART. NO.	BESCHREIBUNG	EAN	MENGE	PREIS CHF
5044-10501671	MS750, 3mm	734442201250	1	33.90
5044-10501673	MS750, 6mm	734442201151	1	30.20
5044-10501674*	MS750, 8mm	5706915016741	1	32.30
5044-10501675	MS750, 10mm	734442201168	1	32.30
5044-10501676	MS750, 12mm	5706915016765	1	32.30
5044-10501678*	MS750, 14mm	5706915016789	1	32.50
5044-10501679	MS750, 15mm	5706915016796	1	32.50
5044-10501680	MS750, 16mm	734442201267	1	32.50
5044-10501681*	MS750, 18mm	5706915016819	1	33.20
5044-10501683	MS750, 20mm	5706915016833	1	33.20
5044-10501684	MS750, 22mm	5706915016840	1	33.20
5044-10501685	MS750, 25mm	734442201199	1	35.50
5044-10501686	MS750, 26mm	5706915016864	1	35.50
5044-10501687*	MS750, 28mm	5706915016871	1	41.20
5044-10501688	MS750, 30mm	5706915016888	1	41.80
5044-10501689	MS750, 32mm	734442201205	1	45.00
5044-10501690	MS750, 35mm	5706915016901	1	46.30
5044-10501691	MS750, 38mm	734442201212	1	51.90
5044-10501693	MS750, 51mm	734442201274	1	62.50



10501685



10503733

MS750 SÄTZE

ART. NO.	BESCHREIBUNG	EAN	MENGE	PREIS CHF
5044-10504711	MS750, 3-tlg., 6, 12, 20 mm, Tasche	5706915047110	1	94.90
5044-10504712	MS750, 3-tlg., 10, 15, 20 mm, Tasche	5706915047127	1	94.90



10504711

*Nur solange Vorrat

MS751 STECHBEITEL

Der MS751 Stechbeitel besitzt eine Klinge mit einem rechteckigen Querschnitt. So kann dieser stärkere Stechbeitel, der an einer Vorderseite schneidet, für schwerere Arbeiten eingesetzt werden.

10501768



ART. NO.	BESCHREIBUNG	EAN	MENGE	PREIS CHF
5044-10501768	MS751, 1-1/8" / 28mm	5706915017687	1	48.60

MS500 UNIVERSAL-STECHBEITEL MIT SCHLAGKAPPE

10501708



QUALITÄTSSTAHL ERSTER GÜTE
für eine bessere Schärfe und Schnitthaltigkeit
GEHÄRTETE UND ANGELASSENE KLINGE
für lange Lebensdauer
PROTOUCH-GRIFF für zusätzlichen Komfort
STRAPAZIERFÄHIGER GRIFF, der falscher
Anwendung standhält
GROSSE SCHLAGKAPPE hält Hammerschlägen stand

MS500 EINZELN

ART. NO.	BESCHREIBUNG	EAN	MENGE	PREIS CHF
5043-10501698	MS500, 6mm	5706915016987	1	23.00
5043-10501699	MS500, 8mm	5706915016994	1	23.00
5043-10501700	MS500, 10mm	5706915017007	1	23.00
5043-10501701	MS500, 12mm	5706915017014	1	23.00
5043-10501704	MS500, 15mm	5706915017045	1	23.50
5043-10501705	MS500, 16mm	5706915017052	1	23.50
5043-10503666	MS500, 18mm	5706915036664	1	25.70
5043-10501707	MS500, 20mm	5706915017076	1	25.70
5043-10503667	MS500, 22mm	5706915036671	1	25.70
5043-10501708	MS500, 25mm	5706915017083	1	26.50
5043-10501709	MS500, 26mm	5706915017090	1	26.50
5043-10501710	MS500, 30mm	5706915017106	1	29.10
5043-10503669	MS500, 32mm	5706915036695	1	32.20
5043-10503423	MS500, 35mm	5706915034233	1	37.70
5043-10503670	MS500, 38mm	5706915036701	1	39.80
5043-10503425	MS500, 51mm	5706915034257	1	47.40



MS500 SÄTZE

ART. NO.	BESCHREIBUNG	EAN	MENGE	PREIS CHF
5043-10503835	MS500, 3-tlg., 6, 12, 20 mm, Tasche	5706915038354	1	69.30
5043-10503836	MS500, 3-tlg., 10, 15, 20 mm, Tasche	5706915038361	1	69.90
5043-10503429	MS500, 5-tlg., 6, 10, 15, 20, 25 mm, Tasche	5706915034295	1	117.50
5043-10503876	MS500, 5-tlg., 6, 10, 16, 20, 26 mm, Tasche	5706915038767	1	117.50
5043-10503431	MS500, 6-tlg., 6, 10, 12, 16, 20, 26 mm, in Holzkiste	5706915034318	1	140.00
5043-10503541	MS500, 6-tlg., 6, 10, 15, 20, 25, 35 mm, in Holzkiste	5706915035414	1	152.60



10503431



10503835



10503429

Marples®

M444 BLUE CHIP STECHBEITEL



M444 EINZELN

ART. NO.	BESCHREIBUNG	EAN	MENGE	PREIS CHF
5043-TM44418	M444, 3mm	734442196440	1	21.90
5043-TM44414	M444, 6mm	734442196563	1	19.20
5043-TM44438	M444, 10mm	734442196686	1	19.20
5043-TM44412	M444, 13mm	734442196808	1	19.20
5043-TM44458	M444, 16mm	734442196921	1	20.00
5043-TM44434	M444, 19mm	734442197041	1	21.90
5043-TM44441	M444, 25mm	734442197164	1	23.10
5043-TM444114	M444, 32mm	734442197287	1	26.00
5043-TM444123	M444, 38mm	734442197409	1	30.40
5043-TM4442	M444, 51mm	734442201960	1	31.00

QUALITÄTSSTAHL ERSTER GÜTE für eine bessere Schärfe und Schnittfähigkeit
GEHÄRTETE UND ANGELASSENE KLINGE für lange Lebensdauer
KONTURIERTER GRIFF bietet zusätzliche Kontrolle
STRAPAZIERFÄHIGER GRIFF für die Verwendung mit Hand oder Klopflolz

M444 SÄTZE

ART. NO.	BESCHREIBUNG	EAN	MENGE	PREIS CHF
5043-TM44453	M444, 3-tlg. Satz - 13, 19, 25 mm, in Kunststoffkasten	734442197508	1	60.90
5043-TM44454	M444, 4-tlg. Satz - 6, 13, 19, 25 mm, in Kunststoffkasten	734442197522	1	79.10
5043-TM44455	M444 5-tlg. Satz - 6, 10, 13, 19, 25 mm, in Kunststoffkasten	734442197645	1	97.20
5043-TM44456	M444, 6-tlg. Satz - 6, 10, 13, 19, 25, 32 mm, in Holzkasten	734442197652	1	116.60



TM44453



TM44454



TM44455



TM44456

STECHBEITEL-SCHÄRFSET

ART. NO.	BESCHREIBUNG	EAN	MENGE	PREIS CHF
5043-10507932	3-tlg. Schärfset mit Stein, Führung und Öl	5706915079326	1	37.70





QUICK-GRIP®

1986 suchte Joe Sorensen, ein Luftboot-Bauer aus Nebraska, USA, nach einer besseren Möglichkeit, die von ihm benutzten Stahlbleche niederzuhalten, da die Schraubzwingen, die er verwendete, den dünnen Stahl beim Arbeiten verdrehen. Basierend auf einer guten Idee für ein neuartiges Spannwerkzeug entstand das Konzept für eine einhändig zu bedienende Schraubzwinde mit Pistolengriff.

Dieses revolutionäre neue Werkzeug wurde schnell patentiert und 1989 unter dem Markennamen QUICK-GRIP® in einem umfassenden Sortiment auf den Markt gebracht. Das Sortiment wurde weiter ausgebaut und reicht nun von der Original-Einhandzwinde über die Micro-, Mini-, Handi-, Quick-Change-Einhandzwinde bis zur ganz aktuellen XP-Einhandzwinde.

Seit ihrer Markteinführung ist die IRWIN® Quick-Grip® zur weltweit führenden Einhandzwinde geworden und ist der Industriestandard, der durch die Verbesserung von Leistungsfähigkeit und Effizienz die Art des Arbeitens von Handwerkern verändert hat.

Record®

Das Unternehmen wurde 1898 in der Stadt Sheffield in der Grafschaft South Yorkshire in Großbritannien gegründet. Die Record Tools Factory war schnell in der Lage, einen dauerhaften Beitrag zum weltweiten Ansehen der Region als Wiege von hochwertigem Stahl und Gusseisen zu leisten.

Der Markenname Record® wurde 1909 eingeführt, und in den 1920er Jahren umfasste das Produktangebot bereits Schraubstöcke, Hobel, Schraubzwingen und Rohrspanner, was dem Unternehmen ein schnelles Wachstum im britischen und in vielen Übersee-Märkten ermöglichte.

Auch heute noch zeichnet sich IRWIN® Record® dadurch aus, dass es dem traditionellen Anspruch seiner Gründer treu bleibt: Wir stellen Werkzeuge her, die aufgrund ihrer weiterhin hohen Qualität und Haltbarkeit von professionellen Anwendern hoch geschätzt werden.



SCHELLSPANNZWINDE



SCHRAUBZWINGEN



SCHRAUBSTÖCKE



DIE NEUE GENERATION VON SPANNWERKZEUGEN

Mit dem neuen Sortiment der IRWIN® QUICK-GRIP® Einhandzwingen sind Sie bei der Arbeit jetzt noch produktiver. Die neuen Zwingen für mittelschwere und schwere Arbeiten verfügen über den Quick-Change™-Schnellwechselknopf für die schnelle Umwandlung in einen Spreizer oder die einfache Nutzung der neuen Serie an Zubehör. Dieses neue Zubehör für die IRWIN® QUICK-GRIP® Einhandzwingen bietet zusätzliche Vielseitigkeit und Funktionalität, sodass die Anwender MEHR SCHAFFEN MIT QUICK-GRIP™.

HEAVY-DUTY EINHANDZWINGEN

NEUER QUICK-CHANGE™-KNOPF

HEAVY-DUTY EINHANDZWINGEN

Die IRWIN® QUICK-GRIP® Heavy-Duty Einhandzwinde verteilt gleichmäßig bis zu 272kg anhaltende Spannkraft und ist eine der leistungsstärksten Einhandzwingen im Markt. Ideal für Anwendungen mit hoher Beanspruchung wie Installations- & Abbrucharbeiten und Verleimungen.



272 kg
ANHALTENDE SPANNKRAFT

NEUE ABNEHMBARE, BEWEGLICHE SPANNBACKEN & SCHONPOLSTER

PROFILGLEITSCHIENE AUS WÄRMEBEHANDELTEN, BRÜNIERTEM C-STAHL

STELL-FUSS

EINHAND-SCHNELLAUSLÖSER

- 1. NEUER QUICK-CHANGE™-KNOPF**
für die leichte Entnahme der Spannbacken zur Montage des Zubehörs oder zur einfachen Umwandlung in einen Spreizer.
- 2. NEUE ABNEHMBARE, BEWEGLICHE SPANNBACKEN & SCHONPOLSTER**
Ganzflächige Polster verteilen die Spannkraft gleichmäßig.
- 3. EINHAND-SCHNELLAUSLÖSER**
Neues Griff- und Auslöser-Design für einfache Einhandbedienung.
- 4. PROFILSCHIENE AUS WÄRMEBEHANDELTEN, BRÜNIERTEM C-STAHL**
hält zusätzlichem Druck mit weniger Verbiegen für eine herausragende Langlebigkeit stand.
- 5. STELLFUSS**
Sorgt für zusätzlichen Halt und ermöglicht das Aufstellen der Zwinde auf einem Tisch oder einer Arbeitsfläche.



10505942

ART. NO.	BESCHREIBUNG	SPREIZWEITE	SPANNWEITE	EAN	MENGE	PREIS CHF
5506-10505942	Einhandzwinde/ Spreizer Heavy-Duty, 150 mm	235mm - 378mm 9-1/4" - 14-7/8"	92mm / 3-5/8"	5706915059427	1	62.00
5506-10505943	Einhandzwinde/ Spreizer Heavy-Duty, 300 mm	235mm - 530mm 9-1/4" - 20-7/8"	92mm / 3-5/8"	5706915059434	1	68.80
5506-10505944	Einhandzwinde/ Spreizer Heavy-Duty, 450 mm	235mm - 683mm 9-1/4" - 26-7/8"	92mm / 3-5/8"	5706915059441	1	74.50
5506-10505945	Einhandzwinde/ Spreizer Heavy-Duty, 600 mm	235mm - 835mm 9-1/4" - 32-7/8"	92mm / 3-5/8"	5706915059458	1	80.30
5506-10505946	Einhandzwinde/ Spreizer Heavy-Duty, 900 mm	235mm - 1140mm 9-1/4" - 44-7/8"	92mm / 3-5/8"	5706915059465	1	91.70
5506-10505947	Einhandzwinde/ Spreizer Heavy-Duty, 1250 mm	235mm - 1496mm 9-1/4" - 58-7/8"	92mm / 3-5/8"	5706915059472	1	103.10

QUICK-GRIP®

MEDIUM-DUTY EINHANDZWINGEN

NEUER QUICK-CHANGE™-KNOPF

MEDIUM-DUTY EINHANDZWINGEN

Die IRWIN® QUICK-GRIP® Medium-Duty Einhandzwinde verteilt gleichmäßig die anhaltende Spannkraft von bis zu 136 kg. Ideal für temporäres Niederhalten bei Schnellspannanwendungen



NEUE ABNEHMBARE, BEWEGLICHE SPANNBACKEN & SCHONPOLSTER

PROFILGLEITSCHIENE AUS WÄRMEBEHANDELTEM, BRÜNIERTEM C-STAHL

EINHAND-SCHNELLAUSLÖSER

1. NEUER QUICK-CHANGE™-KNOPF

für die leichte Entnahme der Spannbacken zur Montage des Zubehörs oder zur einfachen Umwandlung in einen Spreizer.

2. NEUE ABNEHMBARE, BEWEGLICHE SPANNBACKEN & SCHONPOLSTER

Ganzflächige Polster verteilen die Spannkraft gleichmäßig.

3. EINHAND-SCHNELLAUSLÖSER

Neues Griff- und Auslöser-Design für einfache Einhandbedienung.

4. PROFILSCHIENE AUS WÄRMEBEHANDELTEM, BRÜNIERTEM C-STAHL

hält zusätzlichem Druck mit weniger Verbiegen für eine herausragende Langlebigkeit stand.

136 kg

ANHALTENDE SPANNKRAFT

ART. NO.	BESCHREIBUNG	SPREIZWEITE	SPANNWEITE	EAN	MENGE	PREIS CHF
5502-506	Einhandzwinde/ Spreizer Medium-Duty, 150 mm	200mm - 340mm 7-7/8" - 13-3/8"	81 mm / 3-3/16"	5706915000061	1	47.00
5502-512	Einhandzwinde/ Spreizer Medium-Duty, 300 mm	200mm - 590mm 7-7/8" - 19-3/8"	81 mm / 3-3/16"	5706915000078	1	54.70
5502-518	Einhandzwinde/ Spreizer Medium-Duty, 450 mm	200mm - 645mm 7-7/8" - 25-3/8"	81 mm / 3-3/16"	5706915000085	1	59.40
5502-524	Einhandzwinde/ Spreizer Medium-Duty, 600 mm	200mm - 795mm 7-7/8" - 31-3/8"	81 mm / 3-3/16"	5706915000092	1	63.80
5502-536	Einhandzwinde/ Spreizer Medium-Duty, 900 mm	200mm - 1120mm 7-7/8" - 43-3/8"	81 mm / 3-3/16"	5706915000108	1	77.90



506



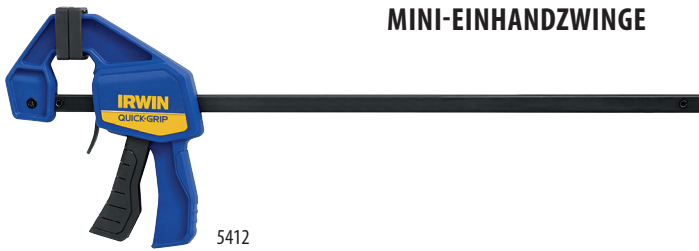

MINI-EINHANDZWINGE

5412

VERTEILT GLEICHMÄSSIG BIS ZU 63KG
an anhaltender Spannkraft
IDEAL FÜR LEICHTE ANWENDUNGEN wie
Holzarbeiten und eine Reihe von kleineren Projekten
GANZFLÄCHIGE SCHONPOLSTER schützen die
Oberfläche der Werkstücke
QUICK-RELEASE™-EINHANDAUSLÖSER

ART. NO.	BESCHREIBUNG	AUSLADUNG	EAN	MENGE	PREIS CHF
5501-546	Mini-Einhandzwinge, 150 mm	2-7/16" / 62mm	5715110790585	1	22.10
5501-5462	Mini-Einhandzwinge, 150 mm, 2er-Pack	2-7/16" / 62mm	5715110790592	1	33.20
5501-5412	Mini-Einhandzwinge, 300 mm	2-7/16" / 62mm	5715110790622	1	26.00
5501-54122	Mini-Einhandzwinge, 300 mm, 2er-Pack	2-7/16" / 62mm	5715110790639	1	39.10



MICRO-EINHANDZWINGE

53006

SPEZIELL ENTWICKELT für die Verwendung zu
Hause oder im Handwerk- und Hobbybereich mit 15kg
Anpressdruck
IDEAL FÜR SCHONENDES ARBEITEN mit geringem
Spanndruck
GANZFLÄCHIGE SCHONPOLSTER schützen die
Oberfläche der Werkstücke
QUICK-RELEASE™-EINHANDAUSLÖSER

ART. NO.	BESCHREIBUNG	AUSLADUNG	EAN	MENGE	PREIS CHF
5500-53006	Micro-Einhandzwinge, 115 mm	1-3/16" / 30mm	5715110790547	1	13.10
5500-530062	Micro-Einhandzwinge, 115 mm, 2er-Pack	1-3/16" / 30mm	5715110801021	1	19.50

HANDI-CLAMPS

Starker Ratschenmechanismus sorgt für variablen Anpressdruck von bis zu 20kg. Schnelllösehebel ermöglicht eine schnelle und einfache Positionierung und Entriegelung. Die ideale Zwingen für Arbeiten in der Werkstatt, zu Hause und im Garten. Speziell entworfene Klemmböden halten ungleichmäßige Werkstücke.



59200

ART. NO.	BESCHREIBUNG	AUSLADUNG	EAN	MENGE	PREIS CHF
5505-59100	Handi Clamp Einhandzwinge, 38 mm	1-1/2" / 38mm	038548591001	1	11.00
5505-59200	Handi Clamp Einhandzwinge, 50 mm	2" / 50mm	038548592008	1	22.40
5505-59400	Handi Clamp Einhandzwinge, 100 mm	4" / 100mm	038548594002	1	26.10

FEDERZWINGEN

Konstruktion aus High-Tech-Kunstharz bietet Festigkeit und Dauerhaltbarkeit. Ideal für einfache und praktische, leichte Spannanwendungen.



58200

ART. NO.	BESCHREIBUNG	AUSLADUNG	EAN	MENGE	PREIS CHF
5504-58100	Federzwingen, 25 mm	1-1/2" / 38mm	038548581019	1	8.50
5504-58200	Federzwingen, 50 mm	2" / 50mm	038548582016	1	10.60
5504-58300	Federzwingen, 75 mm	3" / 75mm	038548583013	1	19.00

QUICK-GRIP®

EINHANDZWINGEN-ZUBEHÖR

Die neuen IRWIN® QUICK-GRIP® Einhandzwingen wurden so konzipiert, dass sie mit der neuen Serie an Einhandzwingen-Zubehör kompatibel sind. Die Auswahlhilfe unten gibt an, welches Zubehör zu welcher der neu konzipierten Zwingen passt und welches Zubehör auch mit der Vorgängergeneration von IRWIN® QUICK-GRIP® Einhandzwingen verwendet werden kann.

MEHR SCHAFFEN MIT QUICK-GRIP®



Kantenzwinge



Vergrößerte Kraftübertragungsflächen



Eckzwinge

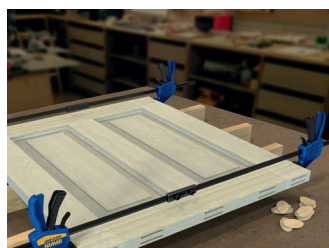

Kupplung (Medium-Duty)



Kupplung (Heavy-Duty)



Terrassenbau

KUPLUNGEN

ART. NO.	BESCHREIBUNG	ANWENDUNGSINFORMATIONEN	EAN	MENGE	PREIS CHF
5502-1988920	Medium-Duty Kupplung	Verbindet die Schienen von zwei kürzeren Einhandzwingen zu einer längeren Zwinde	5706919889204	1	14.90
5502-1988931	Heavy-Duty Kupplung		5706919889310	1	15.60



ECKZWINGEN-AUFSATZBACKE

ART. NO.	BESCHREIBUNG	ANWENDUNGSINFORMATIONEN	EAN	MENGE	PREIS CHF
5502-1988935	Aufsatzbacken für Winkelzwinde	Konvertieren die Einhandzwinde in eine Winkelzwinde für das einfache Spannen von 90°-Winkeln	5706919889358	1	14.90







DIELENZWINGEN-AUFSATZBACKE

ART. NO.	BESCHREIBUNG	ANWENDUNGSINFORMATIONEN	EAN	MENGE	PREIS CHF
5502-1988934	Set für Dielenzwinde	Macht aus einer Einhandzwinde eine Dielenzwinde für das einfache und genaue Anordnen, Ausrichten und Halten beim Verlegen von Dielen	5706919889341	1	19.90









ZUBEHÖR-AUSWAHLHILFE

Art.-Nr.	Zubehör	Medium-Duty 	Heavy-Duty 	Quick-Change 	XP 
5502-1988920	Medium-Duty Kupplung	✓		✓	
5502-1988931	Heavy-Duty Kupplung		✓		✓
5502-1988934	Dielenzwingen-Aufsatzbacken	✓			
5502-1988935	Eckzwingen Aufsatzbacken	✓	✓		

QUICK-GRIP®

SPANNWERKZEUGE - AUSWAHLHILFE

ZWINGEN & TECHNISCHE ANGABEN	EINHANDZWINGEN				HANDI-CLAMP / FEDERZWINGEN	
						
	MICRO	MINI	MEDIUM-DUTY	HEAVY-DUTY	HANDI-CLAMP	FEDERZWINGE
Haltkraft:	15 kg	63 kg	136 kg	272 kg	20 - 40 kg	15 - 30 kg
Spannweite:	115 mm	150 - 300 mm	150 - 900 mm	150 - 1250 mm	30 - 100 mm	30 - 75 mm
Ausladung:	30mm	62mm	81 mm	92mm	38 - 100 mm	30 - 75 mm
Spreizweite:	-	-	200mm - 1120mm	235mm - 1496mm	-	-
Handwerk/leichtes Spannen	●	●	◐		◐	○
Temporäre Niederhalte-Schnellspannung	●	●	●	●	◐	○
Verleimen von flachen Platten/ Massivkantholz /Spannen mit tiefer Reichweite				◐		
Unregelmäßige Formen / Eckverbindungen			◐	◐		
Installationsarbeiten/ Schwerlast-Spannen			◐	●		

○ = Gut ◐ = Besser ● = Optimal

Record®

COUPLER HOCHLEISTUNGS ZWINGEN

Das IRWIN® Record® Sortiment mit PRO Clamps bietet die passende Form, Funktion und den richtigen Druck für schwere Spannarbeiten. Profi-Anwender erhalten die Spannleistung, die sie brauchen, um ihre Arbeit optimal erledigen zu können.

IRWIN® RECORD® PRO CLAMP

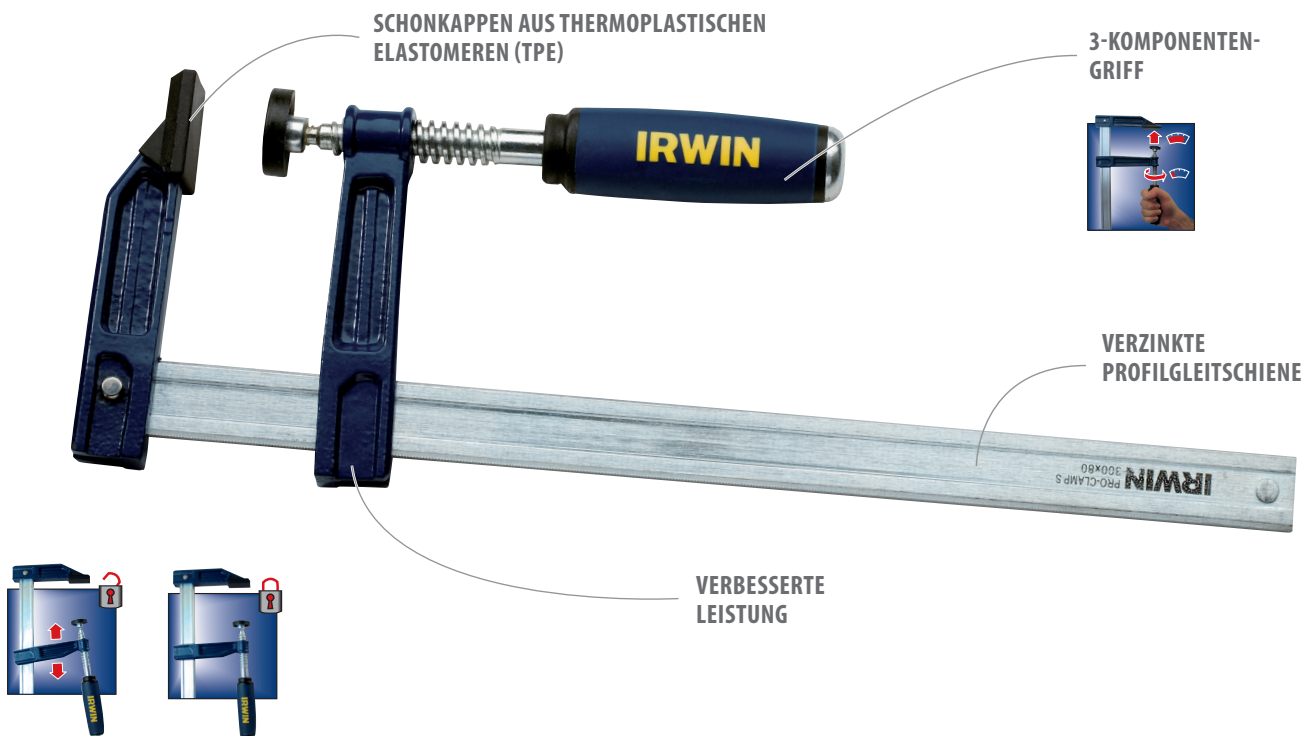

- 1. SCHONKAPPEN AUS THERMOPLASTISCHEN ELASTOMEREN**
Snap-Fit-Schonkappen verhindern Verluste, sorgen für hervorragenden Halt auf der Arbeitsfläche und schützen das Werkstück vor Beschädigung.
- 2. 3-KOMPONENTEN-GRIFF**
Für bessere Kraftübertragung und Komfort als bei herkömmlichen Holzgriffen (L-Modelle mit Drehstift).

- 3. VERBESSERTE LEISTUNG**
Überarbeitete Schienenanordnung für mehr Kraft bei weniger Gewicht ermöglicht horizontales bzw. vertikales Verwenden der Zwingen.
- 4. VERZINKTE PROFILGLEITSCHIENE**
Für höhere mechanische Festigkeit, Verwindungssteifigkeit und Rostschutz durch Verzinkung.

PRO CLAMP HALTEDRUCKVERGLEICH

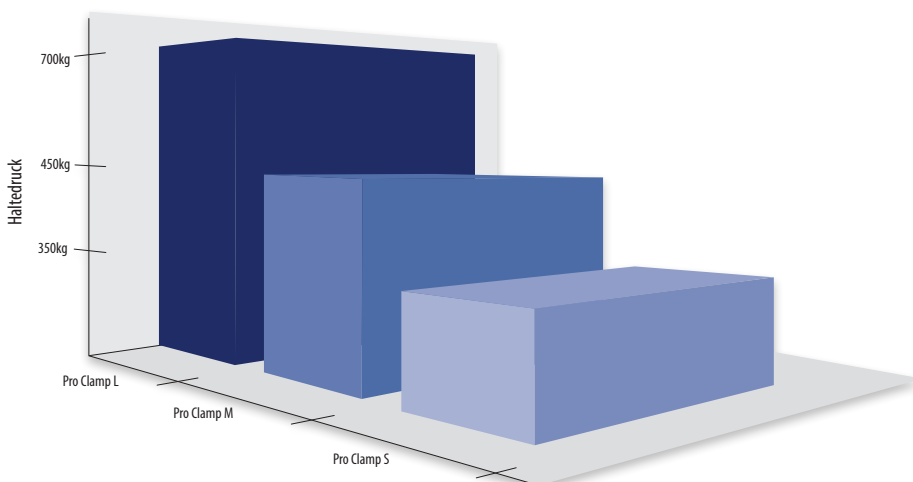

PRO CLAMP M FÜR MITTLERE SPANNKRAFT - SPANNTIEFE 120 MM

Gleitschiene 30 x 8 mm



450 kg
HALTEDRUCK

ART. NO.	BESCHREIBUNG	SPANNWEITE	EAN	MENGE	PREIS CHF
5113-10503569	Pro Clamp M, 300mm	12" / 300mm	5706915035698	1	49.90
5113-10503570	Pro Clamp M, 400mm	16" / 400mm	5706915035704	1	54.70
5113-10503571	Pro Clamp M, 600mm	24" / 600mm	5706915035711	1	62.10
5113-10503572	Pro Clamp M, 800mm	32" / 800mm	5706915035728	1	69.30
5113-10503573	Pro Clamp M, 1000mm	40" / 1000mm	5706915035735	1	77.40



10503569

PRO CLAMP S KOMPAKT - SPANNTIEFE 80 MM

Gleitschiene 25 x 6 mm



350 kg
HALTEDRUCK

ART. NO.	BESCHREIBUNG	SPANNWEITE	EAN	MENGE	PREIS CHF
5112-10503564	Pro Clamp S, 200mm	8" / 200mm	5706915035643	1	28.00
5112-10503565	Pro Clamp S, 300mm	12" / 300mm	5706915035650	1	30.40
5112-10503566	Pro Clamp S, 400mm	16" / 400mm	5706915035667	1	32.80
5112-10503567	Pro Clamp S, 600mm	24" / 600mm	5706915035674	1	35.30
5112-10503568	Pro Clamp S, 800mm	32" / 800mm	5706915035681	1	37.70



10503565



MECHANIKER-SCHRAUBSTOCK - STARKE BEANSPRUCHUNG

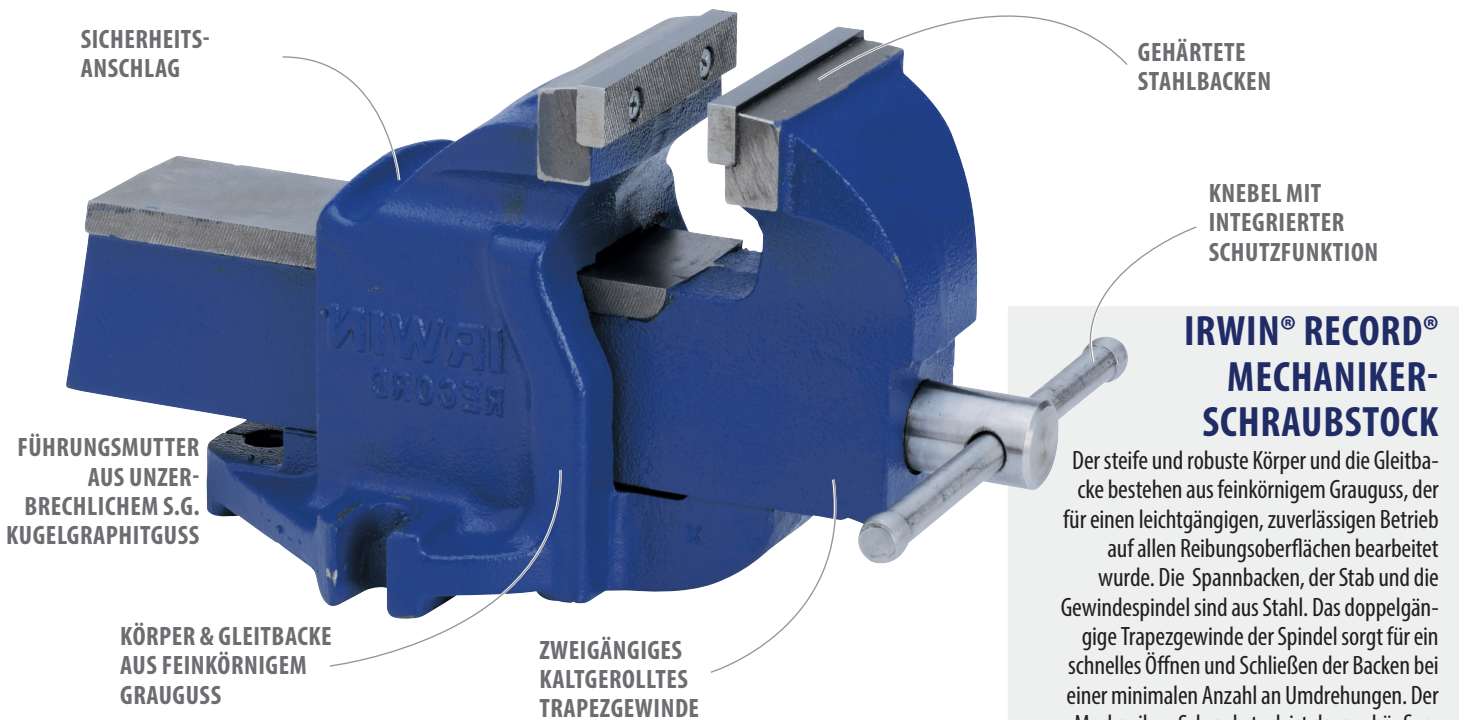

- KÖRPER & GLEITBACKE AUS FEINKÖRNIGEM GRAUGUSS**
der für einen leichtgängigen, zuverlässigen Betrieb auf allen Reibungsflächen bearbeitet wurde.
- SICHERHEITSANSCHLAG**
Verhindert, dass die Gleitbacke vom Körper getrennt wird.
- GEHÄRTETE STAHLBACKE**
Für eine längere Lebensdauer, kann ausgetauscht werden.
- FÜHRUNGSMUTTER AUS UNZERBRECHLICHEM S.G. KUGELGRAPHITGUSS**
Kann bei Abnutzung ausgetauscht werden.
- KNEBEL MIT INTEGRIERTER SCHUTZFUNKTION**
Biegt sich, bevor der Schraubstock überbeansprucht wird.
- ZWEIGÄNGIGES KALTGEROLLTES TRAPEZGEWINDE**
Für ein schnelleres und störungsfreieres Arbeiten.

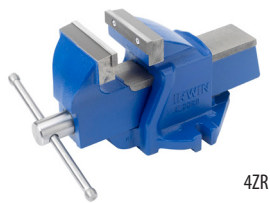

ART. NO.	BESCHREIBUNG	EAN	MENGE	PREIS CHF
5106-4ZR	Nr. 4, Mechaniker-Schraubstock 4-1/2" / 115 mm	734442000501	1	294.00
5106-5	Nr. 5, Mechaniker-Schraubstock 5" / 125 mm	734442000723	1	348.40
5106-6	Nr. 6, Mechaniker-Schraubstock 6" / 150 mm	734442000846	1	481.10

WERKSTATT-SCHRAUBSTOCK - MITTLERE BEANSPRUCHUNG

Der steife und robuste Körper und die Gleitbacke bestehen aus feinkörnigem Grauguss, der für einen leichtgängigen, zuverlässigen Betrieb auf allen Reibungsflächen bearbeitet wurde. Die Spannbacken, der Stab und die Gewindestpindel sind aus Stahl. Das doppelgängige Trapezgewinde der Spindel sorgt für ein schnelles Öffnen und Schließen der Backen bei einer minimalen Anzahl an Umdrehungen. Dieser kompakte Schraubstock mit Amboss wurde speziell konzipiert für Werkstattanwendungen mit mittlerer Beanspruchung für sowohl professionelle Handwerker als auch anspruchsvolle Heimwerker, die einen kompakten Schraubstock mit hoher Spannkraft, Sicherheitsfunktionen und einer ausgezeichneten Verarbeitung erwarten.

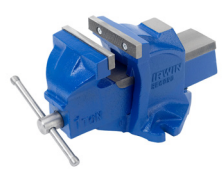

ART. NO.	BESCHREIBUNG	EAN	MENGE	PREIS CHF
5106-T41211000	Werkstatt-Schraubstock mit Amboss, 1TON, 4" / 100 mm	734442000204	1	127.70

Record®

TISCHLER-SCHRAUBSTOCK MIT SCHNELLVERSTELLUNG

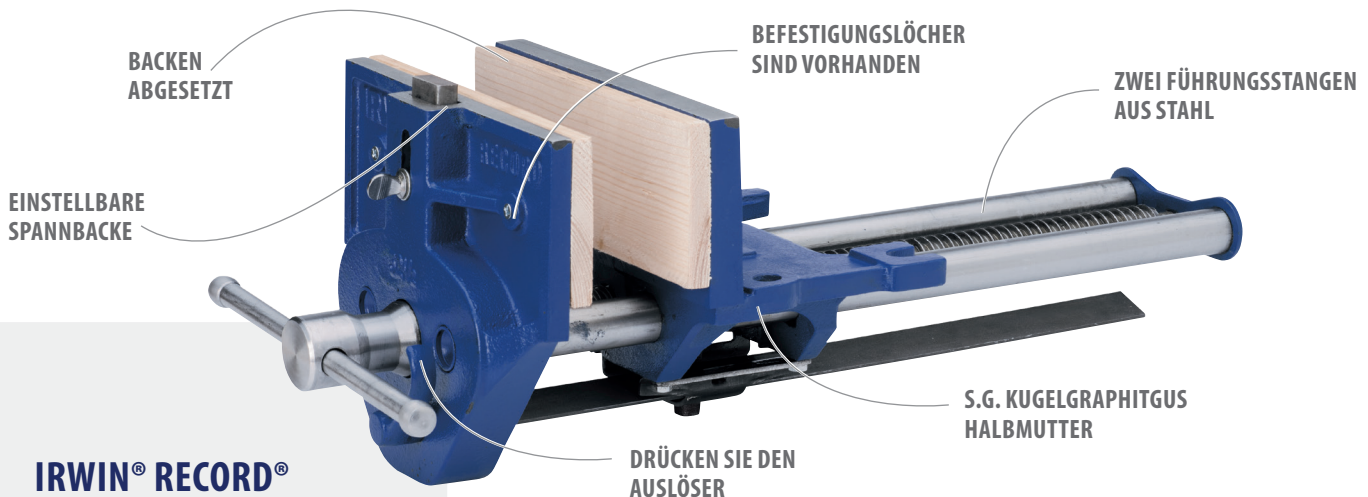

IRWIN® RECORD® SCHNELLSPANNSCHRAUBSTOCK

Durch Drücken auf den Auslöser kann ein Schnellspannschraubstock ohne Verwendung der Gewindespindel geöffnet und geschlossen werden. Große und kleine Werkstücke können schnell getauscht werden, wobei durch Loslassen des Auslösers der Mechanismus zur Feineinstellung wieder auf normalen Betrieb gesetzt wird. Eine ideale Ergänzung für die Maschinenwerkstatt oder den Werkzeugbau. Zum Einspannen und Halten von Holzwerkstücken.

- 1. ZWEI FÜHRUNGSSTANGEN AUS STAHL**
Reduzieren den Verschleiß und gewährleisten einen gleichmäßigen, parallelen Lauf.
- 2. BACKEN ABGESETZT**
Wenn Druck ausgeübt wird, verteilen sie ihn gleichmäßig über das ganze Werkstück.
- 3. EINSTELLBARE SPANNBACKE**
Wird zusammen mit oben im Schraubstock montierten Stoppern verwendet.
- 4. BEFESTIGUNGSLÖCHER**
Zur Aufnahme von Holzbacken Ihrer Wahl zum Schutz des Werkstücks.
- 5. DURCH DRÜCKEN AUF DEN AUSLÖSER**
Kann ein Schnellspannschraubstock ohne Verwendung der Gewindespindel geöffnet und geschlossen werden. Große und kleine Werkstücke können zügig getauscht werden.
- 5. S.G. KUGELGRAPHITGUS HALBMUTTER**
Für Langlebigkeit und Haltbarkeit, kann bei Verschleiß ausgetauscht werden.

ART. NO.	BESCHREIBUNG	EAN	MENGE	PREIS CHF
5106-T5212ED	Tischler-Schraubstock - Schnellspannend 9"/230 mm	734442030362	1	422.80

T5212ED



HOLZBEARBEITUNGSSCHRAUBSTOCK

Leichter Schraubstock für den jungen Holzarbeiter oder Heimwerker. Ein robustes Produkt, das sich auch für den Profi eignet, der einen kompakten Schraubstock für kleinere Arbeiten benötigt. Die Holzbearbeitungsschraubstöcke passen normal unter die Werkbank, sodass die Backen bündig mit der Bankoberfläche abschließen. TV150B mit Tischklammer.

ART. NO.	BESCHREIBUNG	EAN	MENGE	PREIS CHF
5106-TV150B	Holzbearbeitungsschraubstock mit Tischklammer, 6"/150 mm	734442029779	1	112.90

TV150B

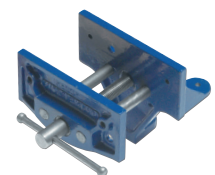

TISCH-SCHRAUBSTOCK

Hierbei handelt es sich um den idealen, tragbaren Schraubstock für den Hobby- und Modellbauer. Lässt sich mit der integrierten Klammer leicht und schnell an einer Werkbank, einem Tisch oder einer Arbeitsplatte befestigen. Unter den parallelen Backen sind Rohrspannbacken angeschmiedet. Auf der Rückseite ist ein praktischer Amboss integriert.

ART. NO.	BESCHREIBUNG	EAN	MENGE	PREIS CHF
5106-TV75B	Tisch-Schraubstock 3" / 75 mm	734442001690	1	99.60

TV75B





BI-METALL-KLINGEN



SPLITTERFREI

TRAPEZKLINGEN
PASSEN FÜR DIE MEISTEN MESSER

HALTEN 3 MAL SO
LANGE*



BI-METALL BLUE KLINGEN

Bi-Metall entsteht durch das Zusammenschweißen von Schnellstahl und Federstahl und besitzt die Vorteile von beiden Sorten: Sicherheit & längere Lebensdauer.

IRWIN® Bi-Metall-Blue-Klingen sind sicherer, da sie unter normalen Arbeitsbedingungen nicht brechen und so die Gefahr von Verletzungen durch brechende oder splinternde Klingen mindern. Und da diese Klingen länger halten als traditionelle Karbonklingen, müssen sie seltener ewechselt werden. Weniger Klingenwechsel bedeutet auch weniger versehentliche Verletzungen.

ABBRECHKLINGEN
SOFT SNAP-
TECHNOLOGIE

1. SPLITTERFREI

Federstahl ermöglicht das Biegen der Klinge ohne unbeabsichtigtes Brechen.

2. HALTEN 3 MAL SO LANGE*

Schnellstahl liefert eine gehärtete Schneidkante, die 3 mal länger scharf bleibt als herkömmliche Karbonklingen. Mehr Schnitte für Ihr Geld.

3. TRAPEZKLINGEN PASSEN FÜR DIE MEISTEN MESSER

Die Klinge mit den zwei Aussparungen passt in die meisten Gebrauchsmesser.

4. ABBRECHKLINGEN MIT SOFT SNAPTECHNOLOGIE

Für ein sicheres Abbrechen.

3X LÄNGERE LEBENSDAUER*
*Im Vergleich zu herkömmlichen Karbonklingen



*im Vergleich zu IRWIN® Karbonklingen 10504245 / 10504561

BI-METALL „BLUE“ TRAPEZKLINGEN

ART. NO.	BESCHREIBUNG	EAN	MENGE	PREIS CHF
5252-10504240	Bi-Metall „Blue“ Trapezklingen - 5 Stk.	5706915042405	1	5.80
5252-10504241	Bi-Metall „Blue“ Trapezklingen - 10 Stk.	5706915042412	1	11.60
5252-10504243	Bi-Metall „Blue“ Trapezklingen - 10 Stk., Klingenspendler	5706915942439	1	75.50



BI-METALL BLUE SICHERHEITSTRAPEZKLINGEN

Alle Vorteile der Bi-Metall-Trapez Klinge mit zusätzlich abgestumpfter Spitze, welche das Stichverletzungsrisiko erheblich reduziert.

ART. NO.	BESCHREIBUNG	EAN	MENGE	PREIS CHF
5252-10505823	Bi-Metall "Blue"-Sicherheitstrapez Klinge, 5 Stk.	5706915058239	1	6.80
5252-10505824	Bi-Metall "Blue"-Sicherheitstrapez Klinge, 50 Stk., Klingenspendler	5706915958249	1	57.10



Bi-Metall-Sicherheitsklingen - nicht spitz zulaufend

SNAP-OFF BI-METALL BLUE-KLINGEN

ART. NO.	BESCHREIBUNG	EAN	MENGE	PREIS CHF
5251-10507102	Bi-Metall „Blue“ Abbrechklinge 18 mm - 5 Stk.	5706915071023	1	10.30
5251-10507103	Bi-Metall „Blue“ Abbrechklinge 18 mm - 8 Stk.	5706915071030	1	13.10
5251-10507104	Bi-Metall „Blue“ Abbrechklinge 18 mm - 50 Stk.	5706915071047	1	65.70
5251-10507105	Bi-Metall "Blue"-Abbrechklingen 18 mm 10 x 8 Stk.	5706915071054	1	105.50



4POINT-TRAPEZKLINGEN AUS KARBONSTAHL

Durch die Bruchkerben an den Kanten verfügt der Benutzer über 4 scharfe Spitzen (gegenüber 2 Spitzen bei herkömmlichen Trapezklingen), wodurch sich die Lebensdauer der Klinge verdoppelt. Durch die 4 Einbuchtungen kann die Klinge verlängert werden und behält so die Klinglänge nach Abbrechen der Kanten bei.



ART. NO.	BESCHREIBUNG	EAN	MENGE	PREIS CHF
5252-10508110*	Karbon 4Point mit Bruchkerbe, (100er Pack, Klingenspender)	5706915081107	1	59.90

TRAPEZKLINGEN AUS KARBONSTAHL

Karbonklinge mit Schneide aus Kohlenstoffstahl für allgemeine Schneideanwendungen.

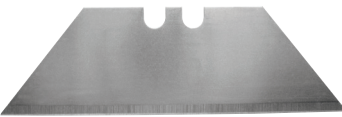

ART. NO.	BESCHREIBUNG	EAN	MENGE	PREIS CHF
5252-10504245*	Klingen aus Kohlenstoffstahl - 5 Stk.	5706915042450	1	4.40
5252-10504246	Klingen aus Kohlenstoffstahl - 10 Stk.	5706915042467	1	7.70
5252-10504247*	Karbonklingen - 100 Stk., Klingenspender*	5706915042474	1	48.60

KARBON-HAKENKLINGEN

Karbonklinge mit hakenförmiger Spitze der Oberfläche unter dem Schnitt.



ART. NO.	BESCHREIBUNG	EAN	MENGE	PREIS CHF
5253-10504249*	Karbon-Hakenklingen - 5 Stk.	5706915042498	1	4.90
5253-10504250	Karbon-Hakenklingen - 10 Stk.	5706915042504	1	8.50
5253-10504251	Karbon-Hakenklingen - 100 Stk., Klingenspender*	5706915942514	1	74.90

ABBRECHKLINGEN AUS KOHLENSTOFFSTAHL

Die Karbonklingt bricht sauber an der Sollbruchstelle und stellt dem Anwender eine neue, scharfe reguläre Spitze zur Verfügung.



ART. NO.	BESCHREIBUNG	EAN	MENGE	PREIS CHF
5251-10504558	Abbrechklinge aus Kohlenstoffstahl 25 mm 5 Stk.	5706915045581	1	12.30
5251-10504559*	Abbrechklinge aus Kohlenstoffstahl 25 mm 10 Stk.	5706915045598	1	23.10
5251-10504561	Abbrechklinge aus Kohlenstoffstahl 18 mm 5 Stk.	5706915045611	1	6.40
5251-10504562	Abbrechklinge aus Kohlenstoffstahl 18 mm 10 Stk.	5706915045628	1	11.60
5251-10504563	Abbrechklinge aus Kohlenstoffstahl, 18 mm 50 Stk.	5706915045635	1	31.70
5251-10504567	Abbrechklinge aus Karbonstahl 9 mm - 10 Stk.	5706915045673	1	9.10
5251-10506456	Abbrechklinge aus Karbonstahl, Großpackung, 18 mm - 100 Stk.	5706915064568	1	38.90

UNIVERSALMESSER MIT EINZIEHBARER KLINGE

IRWIN® bietet ein umfangreiches Angebot an Universalmessern mit einziehbarer Klinge für eine Vielzahl von Anwendungen und Ansprüchen professioneller Handwerker an.

XP MESSER MIT EINZIEHBARER KLINGE

Dieses Messer mit Stahl-Klingendurchführung aus einem Stück und robustem Gehäuse setzt neue Maßstäbe in Sachen Langlebigkeit. Schnellwechselmechanismus, einfacher, werkzeugloser Zugriff und Klingensmagazin für 5 Klingen sorgen für Zeitersparnis.

ART. NO.	BESCHREIBUNG	EAN	MENGE	PREIS CHF
5251-10507404*	XP Messer mit einziehbarer Klinge	5706915074048	1	42.40



PROTOUCH™ TRAPEZKLINGENMESSER MIT EINZIEHBARER KLINGE

Dieses Messer verfügt über einen optimierten Schnittwinkel und minimiert Ermüdungserscheinungen in der Hand. Zudem verfügt es über einen magnetischen Klingenhalt und ein Magazin für bis zu 5 Ersatzklingen.

ART. NO.	BESCHREIBUNG	EAN	MENGE	PREIS CHF
5251-10504236	ProTouch™ Messer mit einziehbarer Klinge	5706915042368	1	33.20



PROFESSIONAL TRAPEZKLINGENMESSER MIT EINZIEHBARER KLINGE

Dieses Allzweckmesser hat einen leichten, aber strapazierfähigen Korpus aus Aluminium, der den Beanspruchungen stand hält. Ein Magnet fixiert die Klinge und eine unverlierbare Schraube verhindert einen Verlust beim Klingenswechsel.

ART. NO.	BESCHREIBUNG	EAN	MENGE	PREIS CHF
5251-10504238	Professional Trapezklingensmesser mit einziehbarer Klinge	5706915042382	1	16.20



UNIVERSALMESSER MIT FESTSTEHENDER KLINGE

PROFI-MESSER MIT FESTSTEHENDER KLINGE

Messer mit robustem Aluminiumguss-Gehäuse mit 19° Blattspitze für zusätzlichen Komfort und weniger Ermüdungserscheinungen der Hand.

ART. NO.	BESCHREIBUNG	EAN	MENGE	PREIS CHF
5251-10504239*	Profi-Messer mit feststehender Klinge	5706915042399	1	13.90



MESSER MIT FESTSTEHENDER KLINGE

Ein langlebiges, leichtes Messer mit einem optimierten Schneidewinkel für eine verringerte Ermüdung der Hand.

ART. NO.	BESCHREIBUNG	EAN	MENGE	PREIS CHF
5251-10507449*	Messer mit feststehender Klinge	5706915074499	1	10.20



SPEZIALMESSER

SICHERHEITSMESSER

Dieses TÜV-zertifizierte Sicherheitsmesser minimiert Verletzungsrisiken.

ART. NO.	BESCHREIBUNG	EAN	MENGE	PREIS CHF
5251-10505822	Sicherheitsmesser mit selbsteinziehender Klinge	5706915058222	1	20.30



Ein FEDERZUGMECHANISMUS zieht die Klinge am Ende des Schnittes automatisch ein

ROBUSTES ALUMINIUMGUSS-GEHÄUSE MIT 19° BLATTSPITZE für zusätzlichen Komfort und weniger Ermüdungserscheinungen der Hand

MULTIFUNKTIONALES DESIGN mit zwei Klingeneinstellungen für normalen Gebrauch und als Kartonmesser

MAGNETISCHER KLINGENHALTER verhindert ein Herausfallen der Klinge

UNVERLIERBARE SCHRAUBE erleichtert werkzeugfreien Klingenswechsel

INTEGRIERTES MAGAZIN kann bis zu drei Klingen aufnehmen

INKL. 1 SPLITTERFREIE BI-METALL-SICHERHEITSKLINGE MIT 3X LÄNGERER LEBENSDAUER*

*Nur solange Vorrat



PROTOUCH™ ABBRECHKLINGENMESSER FÜR STARKE BEANSPRUCHUNG

SCHMALES SPITZEN-DESIGN

ROBUSTES ALUMINIUMGEHÄUSE UND STAHLKLINGENFÜHRUNG

SELBSTVERRIEGELNDER KLINGENSCHLITTEN

PROTOUCH™ ABBRECHKLINGENMESSER FÜR STARKE BEANSPRUCHUNG

Ein vielseitig ausgestattetes Messer zum Hochleistungseinsatz, mit Feststellschraube für sicheres und komfortables Arbeiten. Das Messer verfügt über ein Ersatzklingenmagazin für 2 Klingen, ein Gehäuse aus verschleißfestem Aluminiumguss mit einer Klingenföhrung aus rostfreiem Stahl, eine aufklappbare Endkappe und den ProTouch™ Griff für maximale Kontrolle und größeren Komfort.

KLINGENMAGAZIN

PROTOUCH™-GRIFF

SCHLAGFESTE ENDKAPPE

1. SELBSTVERRIEGELNDER KLINGENSCHLITTEN

Für ein schnelles Anpassen der Klinge bei mittlerer Beanspruchung.

2. KLINGENMAGAZIN

Für drei Klingen in abnehmbarer Kassette.

3. ROBUSTES ALUMINIUMGEHÄUSE MIT KLINGENFÜHRUNG AUS STAHL

Für mehr Haltbarkeit.

4. PROTOUCH™-GRIFF

Bietet ausgezeichnete Kontrolle.

5. SCHMALES SPITZENDESIGN

Für maximale Sichtbarkeit der Schneidfläche.

6. SCHLAGFESTE ENDKAPPE

Kann nicht vom Gehäuse getrennt werden.



10507106

ART. NO.	BESCHREIBUNG	EAN	MENGE	PREIS CHF
5251-10507106	ProTouch™ Abbrechklingenmesser für starke Beanspruchung, 18 mm	5706915071061	1	34.30

PROTOUCH™ ABBRECHKLINGENMESSER

Dieses ProTouch™ eignet sich für den vielseitigen Einsatz bei Anwendungen mit leichter bis mittlerer Beanspruchung. Angenehmer Griff für sichere Griffigkeit und mehr Bedienkomfort. Die schmale Spitze ermöglicht akkurates Arbeiten mit mehr Sichtbarkeit der Schneidflächen.



10504553

ART. NO.	BESCHREIBUNG	EAN	MENGE	PREIS CHF
5251-10504553	ProTouch™ Abbrechklingenmesser, 25 mm	5706915045536	1	41.20
5251-10504555*	ProTouch™ Abbrechklingenmesser 9 mm	5706915045550	1	23.10

PROFI-ABBRECHKLINGENMESSER

Langlebiges Abbrechklingenmesser mit einer praktischen Feststellschraube zur manuellen Befestigung der Klingen. Ersatzklingenmagazin für zwei Klingen in abnehmbarer Kassette. Strapazierfähiges ABS-Gehäuse mit Klingenföhrung aus Stahl. Strukturierter Griff für mehr Kontrolle. Schmale Spitze für maximale Sichtbarkeit der Schneidfläche. Aufklappbare Endkappe kann nicht vom Gehäuse getrennt werden.



10507580

ART. NO.	BESCHREIBUNG	EAN	MENGE	PREIS CHF
5251-10507580	Professional Abbrechklingenmesser mit Feststellschraube, Bi-Metall Klinge - 18 mm	5706915075809	1	21.10

*Nur solange Vorrat

ABBRECHKLINGENMESSER

Ein Profi-Messer mit einer praktischen Feststellschraube zur manuellen Befestigung der Klingen und einem robusten ABS-Gehäuse. Der strukturierte Griff verleiht erhöhte Kontrolle.

ART. NO.	BESCHREIBUNG	EAN	MENGE	PREIS CHF
5251-10508135	Abbrechklingenmesser - 18 mm	5706915081350	1	11.60
5251-10508136	Abbrechklingenmesser - 25 mm	5706915081367	1	23.10



10508136

ABBRECHKLINGENMESSER FÜR TEPPICHLER

Integrierter Teppichandrücker für erhöhte Vielseitigkeit. Robustes Gehäuse aus Aluminiumguss mit Klingenführung aus Stahl bietet längere Lebensdauer. Leichter, strapazierfähiger Griff für minimale Ermüdung der Hand. Schraubgewinde zur manuellen Befestigung der Klingen.

ART. NO.	BESCHREIBUNG	EAN	MENGE	PREIS CHF
5251-10507843	Abbrechklingenmesser für Teppichleger 18 mm	5706915078435	1	12.30



10507843

ABBRECHKLINGENMESSER

Eine sehr beliebte Messerart, die eine Auto-Lock Schiebevorrichtung bietet, deren Endkappe abnehmbar ist und zum sicheren Abbrechen der Klinge eingesetzt werden kann.

ART. NO.	BESCHREIBUNG	EAN	MENGE	PREIS CHF
5251-10506546	Abbrechklingenmesser, Großpackung, 9 mm - 24 Stk.	5706915065466	1	4.60
5251-10506544	Abbrechklingenmesser 18 mm	5706915065442	1	8.80
5251-10506547	Abbrechklingenmesser, Großpackung, 18 mm - 24 Stk.	5706915065473	1	6.80



10506544





SCHLAGSCHNURGERÄTE

Seit über 50 Jahren stellt IRWIN® STRAIT-LINE® Schlagschnurgeräte her, die auf die Kundenbedürfnisse abgestimmt sind. Die neuen Schlagschnurgeräte verfügen über eine größere Füllöffnung für ein schnelles und einfaches Einfüllen des Farbpulvers. Zudem trotzen sie dank ihrer herausragenden Schlagschnurstärke und der langlebigen Spule allen arbeitsbedingten Abnutzungserscheinungen.

MACH6™ SCHLAGSCHNURGERÄT



6X SCHNELLER*

* im Vergleich zu herkömmlichen Schlagschnurgeräten

- 1. PRAKTISCHER FILL-&-LOCK-DECKEL**
Großer Verschlussdeckel mit 90-Grad-Drehung für schnelles Befüllen mit Kreide und leichten Zugriff auf Spule.
- 2. 6:1 ÜBERSETZUNG**
6x schnelleres Aufwickeln als bei herkömmlichen Schlagschnüren.
- 3. 2,5 X MEHR ZUGSPANNUNG**
Für weniger Abrisse und die Verwendung auf rauen, abrasiven Oberflächen.
- 4. RÜCKSEITIGER DECKEL FÜR FREIEN ZUGANG**
Ermöglicht schnellen Schnurwechsel und leichte Reinigung.
- 5. ANTRIEBSRAD AUS METALL**
Beugt dem Versagen des Antriebsrads bei starker Belastung vor.
- 6. ROBUSTE KURBEL AUS STAHL & GROSSER ERGONOMISCHER GRIFF**
Für längere Lebensdauer und mehr Drehmoment sowie leichtere Schnurfreigabe.
- 7. GROSSER, GRIFFIGER HAKEN**
Für sichere Verankerung.
- 8. STRAPAZIERFÄHIGES ALUMINIUMGEHÄUSE**
Für hohe Stoßfestigkeit.

ART. NO.	BESCHREIBUNG	EAN	MENGE	PREIS CHF
5060-10507681	Strait-Line MACH6™ Schlagschnurgerät 30 m/100'	5706915076813	1	37.10
5060-10507684	MACH6™ Schlagschnurgerät 30 m/100' + blaue Kreide 113g	5706915076844	1	42.90



10507684

STRAIT-LINE®

SPEEDLINE PRO™ SCHLAGSCHNURGERÄT



GROSSER VERSCHLUSSDECKEL Für schnelles Befüllen mit Kreide und leichten Zugriff auf Spule

SCHNUR MIT 2,5 X MEHR ZUGSPANNUNG für weniger Abrisse

3:1 SPULENÜBERSETZUNG drei Mal schnelleres Aufwickeln als bei herkömmlichen Schlagschnurgeräten

ROBUSTE KURBEL AUS STAHL UND GROSSER, ERGONOMISCHER GRIFF für höhere Haltbarkeit, Stabilität und Drehmoment

GROSSER, GRIFFIGER HAKEN für sichere Verankerung

LEICHTES ABS-GEHÄUSE hält Abnutzung und Verschleiß am Arbeitsplatz stand



2.5X
STABILERE SCHNUR*

3X SCHNELLER*

ART. NO.	BESCHREIBUNG	EAN	MENGE	PREIS CHF
5060-10507676	SPEEDLINE PRO Schlagschnurgerät 30 m/100'	5706915076769	1	27.60
5060-10507682	SPEEDLINE PRO Schlagschnurgerät 30 m/100' + Blaue Kreide 113g	5706915076820	1	32.10

*im Vergl. zu herkömmlichen Schlagschnüren

KLASSISCHES SCHLAGSCHNURGERÄT



70% GRÖßERE ÖFFNUNG für schnelles und leichtes Befüllen mit Kreide

ABRIEBFESTE SCHLAGSCHNUR für 5-6 Schläge pro Zug

1:1-ÜBERSETZUNG schnelles Aufwickeln

ROBUSTER KURBELGRIFF AUS STAHL UND GROSSE NABE für mehr Haltbarkeit



ART. NO.	BESCHREIBUNG	EAN	MENGE	PREIS CHF
5061-10507679	Klassisches Aluminium-Schlagschnurgerät 30 m/100'	5706915076790	1	18.70
5061-10507680	Klassisches Aluminium-Schlagschnurgerät 30 m/100', Großpackung 24 Stk.	5706915076806	1	17.80
5061-10507683	Klassisches Aluminium-Schlagschnurgerät 30 m/100' + blaue Kreide 113g	5706915076837	1	22.50

FARBPULVER

Die IRWIN® STRAIT-LINE® Farbpulver sind in einem Behälter mit innovativem Klappverschluss sicher aufbewahrt. Dieser Klappverschluss verhindert das Eindringen von Luft und Feuchtigkeit, damit das Farbpulver nicht verklumpt.

Farbpulver – Farbbeständigkeit und Anwendungshilfe

Blaue Kreide - Standard-Innen-/-Außenanwendung (1 Woche) Rote Kreide - für zur Außenanwendung, permanent (bis zu 2 Monate).

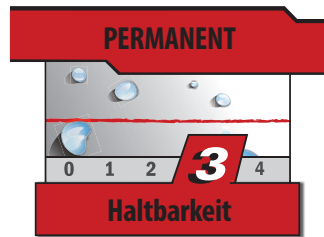
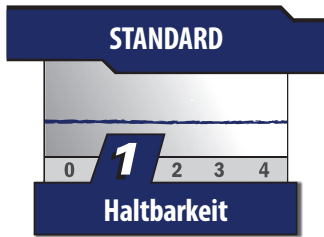

65201



64901



64902

ART. NO.	BESCHREIBUNG	EAN	MENGE	PREIS CHF
5064-64901	Blaues Farbpulver 227g	024721500076	1	6.10
5064-64902	Rotes Farbpulver 227g	024721500120	1	6.10
5064-65201	Blaues Farbpulver 1,1kg	024721652010	1	19.70

ERSATZSCHNUR

ART. NO.	BESCHREIBUNG	EAN	MENGE	PREIS CHF
5063-1932894	30m/100' Ersatzschnur mit hoher Zugspannung	042526936937	1	11.00



1932894

STRAIT-LINE ANSPITZER FÜR ZIMMERMANNSTIFTE

ART. NO.	BESCHREIBUNG	EAN	MENGE	PREIS CHF
5066-233250	Anspitzer für Zimmermannsstifte	024721007087	1	12.00



233250





KNIESCHONER

I-GEL™ KNIESCHONER

Diese bequemen und sicheren Knieschoner werden aus perforiertem Neoprenmaterial gefertigt und haben schlagfeste I-Gel-Einlagen. Die doppelten Riemen schränken den Blutfluss nicht ein und die Polster haben Aussparungen für bequemes Stehen.

ART. NO.	BESCHREIBUNG	EAN	MENGE	PREIS CHF
5153-10503830	I-Gel™ Knieschoner	5706915038309	1	85.10



ARBEITSHANDSCHUHE

HOCHLEISTUNGSBAUHANDSCHUHE

Zwei Schichten Kunstvelour an Handinnenflächen, Daumen und Fingern für mehr Komfort und Langlebigkeit. Gummierete Fingerkuppen für bessere Griffbarkeit sowie Knöchelpolster aus perforiertem Neopren für Atmungsaktivität und Schutz. Die eng anliegende Passform ermöglicht genaue Präzisionsarbeiten.

ART. NO.	BESCHREIBUNG	EAN	MENGE	PREIS CHF
5152-10503822	Universal-Bauhandschuhe, L	5706915038224	1	56.00
5152-10503823*	Universal-Bauhandschuhe, XL	5706915038231	1	56.00



ZIMMERMANNSHANDSCHUHE

Die Zimmermannshandschuhe haben kuppenlose Finger und ermöglichen so genauere Präzisionsarbeiten. Ihre verstärkte Handinnenfläche, Daumen und Finger bieten längere Haltbarkeit und besseren Schutz. Knöchelpolster aus perforiertem Neopren für Atmungsaktivität und Schutz.

ART. NO.	BESCHREIBUNG	EAN	MENGE	PREIS CHF
5152-10503828*	Zimmermannshandschuhe, L	5706915038286	1	59.40
5152-10503829*	Zimmermannshandschuhe, XL	5706915038293	1	59.40



*Nur solange Vorrat





DER PASSENDE BOHRER FÜR JEDES MATERIAL

		SPEEDHAMMER PLUS	SPEEDHAMMER QUAD	SPEEDHAMMER MAX	STEIN	GRANIT	KABELLOS MULTI	GLAS & FLESEN	DIAMANT	HSS PRO	HSS KOBALT	HSS TIN	TCT	TURBOMAX	STUFENBOHRER	BLUE GROOVE 4X/6X	BLUE GROOVE POWER	SCHLANGEN-BOHRER	HOLZ SPIRALBOHRER
		HAMMERBOHRER			DREHBOHRER					METALLBOHRER					HOLZBOHRER				
STEIN																			
ARMIERTER STAHLBETON		○	●	●		○													
BETON		●	●	●	●	●	○												
NATURSTEIN		●	●	●	●	●	○												
BETONBLOCK-STEINE		●	●	●	●	●	○												
PORENBETON		●	●	●	●	●	●									○	○		
BACKSTEIN		●	●	●	●	●	●												
HOHLZIEGEL		○	●	○	●	●	●	○											
DACHZIEGEL		○	○		○	○	●	○											
GIPSKARTON		○	○		●	●	●									○	○		
FASERZEMENT-PLATTEN		○	○		●	○	●												
GRANIT		○	●	○	●	●	○		●										
MARMOR		○	○	○	○	●	●	○	●										
SCHIEFER		○	○		●	●	●	○	●										
FASERZEMENT		○	○		●	○	●	●											
KERAMIKFLIESE					○	○	●	●	●										
HOCHDICHTE FLIESEN							●		●										
GLAS							○	●											
HOLZ- & PLATTENMATERIAL																			
WEICHES HOLZ							●			○	○	○	○	●		●	●	●	●
HARTES HOLZ							●			○	○	○	○	●		●	●	●	●
NAGELDURCH-SETZTES HOLZ										○	○	○	○	○			●		
SPANPLATTE							●			○	○	○	○	●		○	○	○	●
LAMINIERT							●			○	○	○	○	●		○	○	○	●
METALL & KUNSTSTOFF																			
FLUSSSTAHL										●	○	●	○	●	●				
HOCHLEGIERTER STAHL										○	●	●	●	○	○				
BLECH							●			●	●	●	○	●	●				
EDELSTAHL										○	●	○	○	○	○				
GUSSEISEN							●			○	●	○	●	○					
NICHTEISEN-METALLE							●			●	○	●	○	●	●				
NICHTEISEN-METALLE							●			●	○	●	○	●	●				
KUNSTSTOFFE							●			●	○	●		●	●				

● = Besonders geeignet. Wird für dieses Material empfohlen.
○ = Geeignet.

IRWIN® Bohrer sind in Sätzen erhältlich. Weitere Einzelheiten erfahren Sie im Abschnitt "Bohrersätze"





Die Ursprünge von Joran® gehen zurück zum Mai 1944, als zwei gute Freunde, Paul Jensen und Herman Reinholdt, die Firma Jensen und Reinholdt in Hvidovre, Dänemark, gründeten. Sie stellten zunächst Mauerbohrer her und weiteten dann 1955 die Produktionslinie auf Hammerbohrer aus.

Beide Produktlinien zeichneten sich durch kompromisslose Qualität aus und wurden vorwiegend dem Baugewerbe angeboten. IRWIN® ist der Fortführung der ursprünglichen Werte dieser Produkte verpflichtet, indem wir hochmodernes Zubehör für Elektrowerkzeuge liefern. Das Mauerbohrer- Sortiment bildet dabei keine Ausnahme und erfüllt nach wie vor die höchsten Industriestandards.

Die Joran Bohrer SPEEDHAMMER™ Plus und SPEEDHAMMER™ Quad haben die Zertifizierung der "Prüfgemeinschaft Mauerbohrer e.V." (PGM) erhalten – die offizielle und unabhängige Prüfmarke, welche die Standards von Mauerbohrern validiert. Die Prüfmarke wird nur an Hersteller verliehen, die folgende Kriterien erfüllen:

- Hochmoderne Fertigung der Bohrer unter Anwendung eines Qualitätssicherungssystems
- Jährliche Überwachungsprüfungen der gefertigten Bohrer nach einheitlichen Vorgaben durch unabhängige Prüfinstitute.

Die Prüfrichtlinien werden von den für Dübelzulassungen zuständigen Behörden in Zusammenarbeit mit führenden Dübel- und Bohrerherstellern entwickelt. Im Auftrag des Lenkungsausschusses der PGM® werden auch geeignete Untersuchungen zur Sicherstellung der Dübeltauglichkeit von Mauerbohrern durchgeführt. Neue Bohrertypen erhalten das Prüfzeichen erst dann, wenn in aufwendigen Vergleichsversuchen ihre Eignung zur Herstellung von Dübellöchern nachgewiesen werden konnte.

HAMMERBOHRER



SPEEDHAMMER® QUAD



SPEEDHAMMER® PLUS

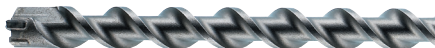

SPEEDHAMMER® MAX

DREHBOHRER



CORDLESS MULTI



STEIN



GRANIT

SPEZIALBOHRER

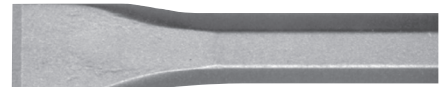

ABBRUCHMEISSEL



GLAS- UND FLIESENBITS



SPEEDHAMMER™ QUAD



IRWIN® SPEZIAL-BETON HAMMERBOHRER

Das Sortiment der SPEEDHAMMER™ Quad SDS-plus Bohrer ist der leistungsstärkste Steinbohrer von IRWIN®. Die einzigartige Vollhartmetallspitze* ist optimiert für schnelles, kontinuierliches Bohren, sogar durch Stahlbeton hindurch, und liefert eine überlegene Leistung und eine längere Lebensdauer. Der SPEEDHAMMER™ Quad-Bohrer hat eine Hochleistungs-Vollhartmetallspitze, die aus europäischem Hartmetall in einem einzigartigen IRWIN®-Design hergestellt wird. Er bohrt mühelos durch mehr Beton und Bewehrungsstahl als herkömmliche Mauermeißel. Wenn lange Lebensdauer und Dauerhaftigkeit entscheidend sind, verlassen Sie sich auf den IRWIN® SPEEDHAMMER™ Quad Bit.

* Mit Ausnahme von 16mm Bit

SOLIDES 4-SCHNEIDEN SPITZENDESIGN

STARKE DAUERHAFTE VERBINDUNG

HARTMETALL- SPITZE

4-SPIRALIGE BOHRERGEOMETRIE

HOCHWERTIGER STAHL & DEUTSCHE HERSTELLUNG

SPEEDHAMMER™ QUAD BOHRER



LÄNGERE LEBENSDAUER†

1. HARTMETALL- SPITZE

Für längere Lebensdauer und verbesserter Haltbarkeit, sogar durch Betonstahl

2. SOLIDES 4-SCHNEIDEN SPITZENDESIGN

Reduziert Vibrationen und verhindert das Einklemmen von Armierungsstahl.

3. STARKE DAUERHAFTE VERBINDUNG

für hohe Stabilität durch größtmögliche Verbindungsfläche zum Stahlkörper.

4. 4-SPIRALIGE BOHRERGEOMETRIE

Für eine schnellere, effizientere Staub- und Materialabführung

5. HOCHWERTIGER STAHL & DEUTSCHE HERSTELLUNG

Bietet verbesserte Kernfestigkeit für maximale Haltbarkeit und verlängerte Lebensdauer



MADE IN GERMANY



ANWENDUNG:

Kompatibel mit allen Bohrhammern mit SDS-Plus-Haltern. Für ein schnelles, anhaltendes Bohren selbst durch Stahlbeton - liefert eine bessere Leistung und höhere Lebensdauer†.

PGM® UND SDS-PLUS ZERTIFIZIERT

Die deutsche Produktionsstätte IRWIN® ist ein lizenzierter Hersteller von SDS-plus Bits und zusammen mit der PGM®-Zertifizierung gibt es den Anwendern Vertrauen in der Herstellungsqualität und dem daraus resultierenden Loch für eine professionelle Dübelbefestigung.

SPEEDHAMMER™ Quad Bohrer besitzen die Zertifizierung der Prüfgemeinschaft Mauerbohrer e.V. (PGM).

VORTEILE VON BOHRERN MIT PGM-PRÜFMARKE:

- Strenge Toleranzgrenzen für den Durchmesser und die Symmetrie der Hartmetallschneide gewährleisten die Exaktheit des Bohrlochs.
- Sichere Verankerung und Befestigung.
- Ständige Qualitätssicherung.
- Sicherheit und Vertrauen in das Produkt.



Die Einhaltung dieser Kriterien wird ständig von der PGM kontrolliert und macht das Werkzeug sicher und vertrauenswürdig - sowohl für den Endkunden als auch für den Händler.

† im Vgl. zu herkömmlichen Steinbohrern



joran®

SPEED QUAD HAMMER



SPEEDHAMMER™ QUAD BOHRER - 4 SCHNEIDEN

ART. NO.	DURCHMESSER MM	ARBEITSLÄNGE MM	GESAMTLÄNGE MM	EAN	MENGE	PREIS CHF
5168-IW2039099	5.0	50	110	5706915390995	1	8.80
5168-IW2039100	5.0	100	160	5706915391008	1	9.10
5168-IW2039371	5.5	50	110	5706915393712	1	8.20
5168-IW2039372	5.5	100	160	5706915393729	1	10.10
5168-IW2039373	6.0	50	110	5706915393736	1	8.70
5168-IW2039375	6.0	100	160	5706915393750	1	8.80
5168-IW2039376	6.0	150	210	5706915393767	1	14.40
5168-IW2039377	6.0	200	260	5706915393774	1	16.10
5168-IW2039378	6.5	100	160	5706915393781	1	11.80
5168-IW2039379	6.5	150	210	5706915393798	1	17.00
5168-IW2039380	7.0	100	160	5706915393804	1	11.80
5168-IW2039411	7.0	150	210	5706915394115	1	19.80
5168-IW2039412	8.0	100	160	5706915394122	1	10.30
5168-IW2039413	8.0	150	210	5706915394139	1	12.20
5168-IW2039414	8.0	200	260	5706915394146	1	15.30
5168-IW2039415	8.0	250	310	5706915394153	1	21.30
5168-IW2039416	10.0	100	160	5706915394160	1	12.00
5168-IW2039417	10.0	150	210	5706915394177	1	14.30
5168-IW2039418	10.0	200	260	5706915394184	1	18.00
5168-IW2039419	10.0	250	310	5706915394191	1	21.70
5168-IW2039420	10.0	400	460	5706915394207	1	30.50
5168-IW2039421	12.0	100	160	5706915394214	1	14.40
5168-IW2039422	12.0	150	210	5706915394221	1	17.00
5168-IW2039423	12.0	200	260	5706915394238	1	21.70
5168-IW2039424	12.0	250	310	5706915394245	1	24.60
5168-IW2039425	12.0	400	460	5706915394252	1	38.00
5168-IW2039426	14.0	100	160	5706915394269	1	21.20
5168-IW2039427	14.0	150	210	5706915394276	1	24.50
5168-IW2039428	14.0	250	310	5706915394283	1	30.90
5168-IW2039429	14.0	400	460	5706915394290	1	45.30
5168-DT9681QZ	16.0	400	450	5035048066140	1	59.00
5168-IW2039430*	16.0	200	250	5706915394306	1	31.80

* 4-Schneider. Nicht solider Kopf.

SPEEDHAMMER™ MAX

FÜR DIE HÄRTESTEN EINSÄTZE



VIER SCHNEIDEN

GESCHWINDIGKEIT

STARK UND LANGLEBIG

OPTIMALE KRAFTÜBERTRAGUNG

HOCHWERTIGER STAHL & DEUTSCHE HERSTELLUNG

1. VIER SCHNEIDEN
Solider 2-Messerkopf plus 2 einzelne Schneiden

2. GESCHWINDIGKEIT
4-fach Spirale für schnelle Trümmerbeseitigung

3. STARK UND LANGLEBIG
für hohe Stabilität durch größtmögliche Verbindungsfläche zum Stahlkörper.

4. OPTIMALE KRAFTÜBERTRAGUNG
Starker Innenkern für verbesserte Haltbarkeit und Kraftübertragung.

5. HOCHWERTIGER STAHL & DEUTSCHE HERSTELLUNG
Bietet verbesserte Kernfestigkeit für maximale Haltbarkeit und verlängerte Lebensdauer

SPEEDHAMMER™ MAX BOHRERSATZ

MADE IN GERMANY

ANWENDUNG:

Kompatibel mit allen Bohrhammern mit SDS-Plus-Haltern.
Für ein schnelles, anhaltendes Bohren selbst durch Stahlbeton - liefert eine bessere Leistung und höhere Lebensdauer.

PGM® UND SDS-PLUS ZERTIFIZIERT

Die deutsche Produktionsstätte IRWIN® ist ein lizenzierter Hersteller von SDS-plus Bits und zusammen mit der PGM®-Zertifizierung gibt es den Anwendern Vertrauen in der Herstellungsqualität und dem daraus resultierenden Loch für eine professionelle Dübelbefestigung.

SPEEDHAMMER™ Max Bohrer besitzen die Zertifizierung der Prüfgemeinschaft Mauerbohrer e.V. (PGM).

VORTEILE VON BOHRERN MIT PGMPRÜFMARKE:

- Strenge Toleranzgrenzen für den Durchmesser und die Symmetrie der Hartmetallspitze gewährleisten die Exaktheit des Bohrlochs.
- Sichere Verankerung und Befestigung.
- Ständige Qualitätssicherung.
- Sicherheit und Vertrauen in das Produkt.



Die Einhaltung dieser Kriterien wird ständig von der PGM kontrolliert und macht das Werkzeug sicher und vertrauenswürdig - sowohl für den Endkunden als auch für den Händler.





IW2022114

SPEEDHAMMER™ MAX BOHRER 4 SCHNEIDEN

ART. NO.	DURCHMESSER MM	ARBEITSLÄNGE MM	GESAMTLÄNGE MM	EAN	MENGE	PREIS CHF
5167-IW2022101	16.0	200	340	5054905238728	1	91.40
5167-IW2022102	16.0	400	540	5054905238735	1	106.80
5167-IW2022103	18.0	200	340	5054905238742	1	94.80
5167-IW2022104	18.0	400	540	5054905238759	1	112.70
5167-IW2022105	20.0	200	340	5054905238766	1	99.40
5167-IW2022106	20.0	400	540	5054905238773	1	114.90
5167-IW2022107	20.0	800	920	5054905238780	1	180.40
5167-IW2022108	22.0	200	340	5054905238797	1	106.80
5167-IW2022109	22.0	400	540	5054905238803	1	121.70
5167-IW2022110	22.0	800	920	5054905238810	1	182.60
5167-IW2022111	24.0	200	340	5054905238827	1	115.90
5167-IW2022112	24.0	400	540	5054905238834	1	135.00
5167-IW2022113	25.0	200	340	5054905238841	1	115.90
5167-IW2022114	25.0	400	540	5054905238858	1	135.00
5167-IW2022115	25.0	800	920	5054905238865	1	218.80
5167-IW2022116	28.0	450	570	5054905238872	1	152.70
5167-IW2022117	28.0	550	670	5054905238889	1	197.50
5167-IW2022118	30.0	450	570	5054905238896	1	163.90
5167-IW2022119	32.0	450	570	5054905238650	1	178.40
5167-IW2022120	32.0	800	920	5054905238667	1	268.00
5167-IW2022121	35.0	450	570	5054905238674	1	199.70
5167-IW2022122	35.0	550	670	5054905238681	1	282.50
5167-IW2022123	38.0	450	570	5054905238698	1	237.50
5167-IW2022124	40.0	450	570	5054905238704	1	287.60
5167-IW2022125	40.0	800	920	5054905238711	1	388.60

joran®

ABRISSMEISSEL

SPITZMEISSEL



Für allgemeine Meißel- und Brucharbeiten in Ziegel, Beton und lose Steine. (z. B. beim Verlegen von Kabeln)

FLACHMEISSEL



Für allgemeine Meißel- und Brucharbeiten in Ziegel, Beton und lose Steine. (z. B. beim Verlegen von Kabeln)

SPATENMEISSEL



Zum Entfernen großer Mengen am Material

HOHLMEISSEL

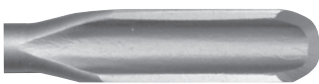

Für das Schlitzen schmaler Kanäle in Beton

TCT SPITZMEISSEL



Zum Entfernen von Fugen im Mauerwerk

FLIESENMEISSEL



Zum leichten Entfernen von Fliesen

SPEEDHAMMER™ PLUS ABRISSEISSEL

ART. NO.	BESCHREIBUNG	EAN	MENGE	PREIS CHF
5167-10502194	Spitzmeißel 250 mm	5709131281979	1	20.30
5167-10502195	Flachmeißel 20 x 250 mm	5709131281986	1	20.30
5167-10502196	Spatmeißel 40 x 250 mm	5709131281993	1	35.10
5167-10502197	Hohlmeißel 22 x 250 mm	5709131282006	1	41.20
5167-10502200	TCT Spitzmeißel 32 x 200 mm	5709131285601	1	194.80
5167-10503643	Fliesenmeißel 40 x 250 mm	5706915001273	1	36.90

FÜR EINE GROSSE BANDBREITE AN ANWENDUNGEN
von sowohl SDS Plus als auch SDS Max Bohrhämmer:
Durchbrüche, Brechen von Beton, leichte
Abrissarbeiten sowie Einziehen von Kanälen für Rohre
und elektrische Leitungen.

IDEAL FÜR BOHRARBEITEN in Beton und Mauerwerk

HOCHLEGIERTER STAHL ist präzisionsgehärtet für
optimale Leistung und lange Lebensdauer

SPEEDHAMMER™ MAX ABRISSEISSEL

ART. NO.	BESCHREIBUNG	EAN	MENGE	PREIS CHF
5167-10502184	Spitzmeißel 280 mm	5709131281870	1	24.00
5167-10502185	Spitzmeißel 400 mm	5709131281887	1	22.80
5167-10502186	Spitzmeißel 600 mm	5709131281894	1	33.30
5167-10502187	Flachmeißel 25 x 280 mm	5709131281900	1	22.10
5167-10502188	Flachmeißel 25 x 400 mm	5709131281917	1	25.80
5167-10502189	Flachmeißel 25 x 600 mm	5709131281924	1	35.10
5167-10502190	Spatmeißel 115 x 350 mm	5709131281931	1	81.10
5167-10502191	Spatmeißel 80 x 300 mm	5709131281948	1	53.60
5167-10502192	Spatmeißel 80 x 300 mm	5709131281955	1	62.80



CORDLESS MULTI BOHRER

EIN BOHRER FÜR ALLE MATERIALIEN



Die Cordless Universalbohrer sind die vielseitigsten Bohrer von IRWIN®. Sie wurden für das Bohren in viele unterschiedliche Materialien entwickelt: Ziegel, Leichtbeton, Trockenwand, Keramikfliesen, Blech, Holz, Kunststoff und Marmor. Aufgrund seiner Multifunktionsfähigkeit ist der Cordless Multi die ideale Problemlösung von IRWIN® für Keramikfliesen mit einem Härtegrad von bis zu 9.

EINZIGARTIGE BOHRSPITZE

CORDLESS MULTI



HÖCHSTE HARTMETALLGÜTE

EINZEL-SPIRALNUT

- 1. HÖCHSTE HARTMETALLGÜTE**
Für schnelles Bohren von geläufigsten Materialien und härtesten Fliesen (Ritzhärte 9).
- 2. EINZEL-SPIRALNUT**
Lässt maximalen Raum für Staubabfuhr. Bis zu 15% schneller als Konkurrenzprodukte. 10% mehr Löcher pro Akkuladung.
- 3. EINZIGARTIGE BOHRSPITZE**
Die hartgelötete Hartmetallspitze verfügt über ein einzigartiges, diamantgeschliffenes 4-Schneiden-Design für ausgezeichnete Zentrierung und perfekte Lochqualität.

NÜTZLICHE TIPPS:

1. Mit geringer Drehzahl bohren
2. Hoher Druck
3. Keine Hammerfunktion einstellen

CORDLESS MULTI-DRILL BOHRER - NUR FÜR DREHBOHREN GEEIGNET

ART. NO.	DURCHMESSER MM	ARBEITSLÄNGE MM	GESAMTLÄNGE MM	SCHAFTDURCHMESSER MM	EAN	MENGE	PREIS CHF
5178-10501919	3.0	40	110	ZYL wie Ø	5709131285731	1	5.00
5178-10501920	3.5	40	110	ZYL wie Ø	5709131285762	1	5.00
5178-10501921	4.0	45	80	ZYL wie Ø	5709131000303	1	5.00
5178-10501922	5.0	50	90	ZYL wie Ø	5709131000563	1	5.10
5178-10501923	5.5	55	95	ZYL wie Ø	5709131000822	1	5.40
5178-10501924	5.5	115	160	ZYL wie Ø	5709131055037	1	7.10
5178-10501925	6.0	60	100	ZYL wie Ø	5709131000983	1	5.90
5178-10501926	6.0	115	160	ZYL wie Ø	5709131001164	1	7.30
5178-10501927	6.0	120	200	ZYL wie Ø	5709131247593	1	7.80
5178-10501928	6.5	60	105	ZYL wie Ø	5709131001348	1	6.10
5178-10501929	6.5	120	200	ZYL wie Ø	5709131243007	1	8.10
5178-10501930	7.0	65	110	ZYL wie Ø	5709131001577	1	6.60
5178-10501931	7.0	115	160	ZYL wie Ø	5709131001720	1	8.30
5178-10501932	8.0	70	120	ZYL wie Ø	5709131001836	1	7.40
5178-10501933	8.0	120	200	ZYL wie Ø	5709131002086	1	10.00
5178-10501934	10.0	70	140	ZYL wie Ø	5709131002710	1	10.50
5178-10501935	10.0	120	200	ZYL wie Ø	5709131002918	1	12.70
5178-10501936	12.0	105	160	ZYL wie Ø	5709131003267	1	13.30
5178-10501937	14.0	100	160	10	5709131003717	1	18.40

CORDLESS MULTI BOHRERKASSETTEN

ART. NO.	BESCHREIBUNG	EAN	MENGE	PREIS CHF
5179-10501938	Cordless Multi 5-tlg. Satz: 4/5/6/8/10 mm	5709131247715	1	30.20
5179-10501939	Cordless Multi 5-tlg. Satz: 5/5,5/6/8/10 mm	5709131247692	1	30.20
5179-10501940	Cordless Multi 7-tlg. Satz: 4/5/6/7/8/10/12 mm	5709131247708	1	46.20



10501932



10501938



10501939



10501940

joran®

MAUERBOHRER

SCHNELLSTER UND LANGLEBIGSTER MAUERBOHRER AUF DEM MARKT

MASONRY



MAUERBOHRER - FÜR SCHLAGBOHREN GEEIGNET

ART. NO.	DURCHMESSER MM	ARBEITSLÄNGE MM	GESAMTLÄNGE MM	SCHAFTDURCHMESSER MM	EAN	MENGE	PREIS CHF
5174-10501812	3.0	45	70	ZYL wie Ø	5709131000129	1	3.60
5174-10501813	3.5	45	75	ZYL wie Ø	5709131000211	1	3.60
5174-10501814	4.0	45	80	ZYL wie Ø	5709131055839	1	3.60
5174-10501815	4.0	90	160	ZYL wie Ø	5709131055075	1	5.00
5174-10501816	4.5	45	85	ZYL wie Ø	5709131000488	1	3.70
5174-10501817	5.0	50	90	ZYL wie Ø	5709131055846	1	3.90
5174-10501818	5.0	90	160	ZYL wie Ø	5709131000778	1	5.60
5174-10501819	5.5	50	95	ZYL wie Ø	5709131055853	1	4.00
5174-10501820	5.5	90	160	ZYL wie Ø	5709131000952	1	5.60
5174-10501821	6.0	60	100	ZYL wie Ø	5709131055860	1	3.90
5174-10501822	6.0	90	160	ZYL wie Ø	5709131055877	1	5.60
5174-10501823**	6.0	280	330	ZYL wie Ø	5709131001225	1	11.20
5174-10501824	6.0	300	400	ZYL wie Ø	5709131001249	1	11.80
5174-10501826	6.5	60	105	ZYL wie Ø	5709131055884	1	4.20
5174-10501827	6.5	90	160	ZYL wie Ø	5709131001461	1	6.10
5174-10501830	7.0	60	110	ZYL wie Ø	5709131055891	1	4.40
5174-10501831	7.0	90	160	ZYL wie Ø	5709131055907	1	6.10
5174-10501834	8.0	70	120	ZYL wie Ø	5709131055914	1	4.40
5174-10501835	8.0	90	160	ZYL wie Ø	5709131002055	1	6.10
5174-10501836	8.0	130	200	ZYL wie Ø	5709131055921	1	8.00
5174-10501838	8.0	300	400	ZYL wie Ø	5709131002147	1	12.70
5174-10501841	9.0	70	130	ZYL wie Ø	5709131002352	1	5.20
5174-10501846	10.0	70	140	ZYL wie Ø	5709131055938	1	6.10
5174-10501847	10.0	90	160	ZYL wie Ø	5709131002871	1	8.30
5174-10501848	10.0	130	200	ZYL wie Ø	5709131055945	1	11.00
5174-10501850	10.0	300	400	ZYL wie Ø	5709131002987	1	16.60
5174-10501853	11.0	90	160	ZYL wie Ø	5709131003106	1	8.80
5174-10501854	12.0	90	160	10	5709131055952	1	9.10
5174-10501856	12.0	300	400	ZYL wie Ø	5709131003403	1	16.60
5174-10501859	13.0	90	160	10	5709131003526	1	11.70
5174-10501862	14.0	90	160	10	5709131055969	1	11.70
5174-10501864	14.0	300	400	10	5709131003786	1	21.00
5174-10501866	15.0	90	160	10	5709131003878	1	15.00
5174-10501867	16.0	90	160	10	5709131003915	1	15.00
5174-10501869	16.0	300	400	10	5709131003991	1	24.00
5174-10501873	18.0	95	160	13	5709131004158	1	18.20
5174-10501874	18.0	300	400	13	5709131004172	1	29.10
5174-10501878	20.0	95	160	13	5709131004325	1	23.30

VERBESSERTER HARTMETALLSPITZE für dauerhaftes und schnelles Bohren in allen Mauerwerksmaterialien.
AGGRESSIVES KOPFDESIGN für 15% mehr Geschwindigkeit als Wettbewerbergeräte.
EINMALIGER LÖTVORGANG sorgt für eine perfekte Verbindung zwischen Spitze und Korpus
EINZEL-SPIRALNUT lässt maximalen Raum für eine um 60% schnellere Staubabfuhr

20% LÄNGERE LEBENSDAUER*



10501812



IW3031505

MASONRY MAUERBOHRERSÄTZE

ART. NO.	BESCHREIBUNG	EAN	MENGE	PREIS CHF
5175-10501892	Mauerbohrer 5-tlg. Satz: 4/5/6/8/10 mm	5709131248125	1	21.20
5175-10501893	Mauerbohrer 7-tlg. Satz: 4/5/6/7/8/10/12 mm	5709131248149	1	35.40
5175-IW3031505	Gemischtes 14-tlg. Set im kleinen Koffer: 2/3/3.5/4/6/8mm HSS Cobalt, 4/5/6/8mm Mauerwerk, 3/4/6/8mm Holz	5054905247829	1	78.00



10501892



10501893

Mauerbohrer



* im Vgl. zu herkömmlichen Steinbohrern

**Nur solange Vorrat

GRANITE STEINBOHRER

ZUM SCHLAGBOHREN IN SEHR HARTEM MATERIAL

GRANITE



ZUM SCHLAGBOHREN in sehr hartem Material, z. B. Granit.

EXTREM HARTE UND VERSCHLEISSFESTE HARTMETALLBESTÜCKUNG ermöglicht 40% mehr Bohrungen im Vergleich zu herkömmlichen Mauerbohrern

STEINMETZE favorisieren dieses Produkt wegen seiner Schlagbohrfähigkeit in Naturstein wie Granit.

SPEZIELLE GEFORMTE SCHNEIDEN für höhere Haltbarkeit und 50% mehr maßhaltige Löcher pro Bohrer

GRANITE STEINBOHRER - FÜR SCHLAGBOHREN GEEIGNET

ART. NO.	DURCHMESSER MM	ARBEITSLÄNGE MM	GESAMTLÄNGE MM	SCHAFTDURCHMESSER MM	EAN	MENGE	PREIS CHF
5176-10501894	3.0	40	70	ZYL wie Ø	5709131008095	1	6.30
5176-10501895	3.5	40	75	ZYL wie Ø	5709131008101	1	6.60
5176-10501896	4.0	45	80	ZYL wie Ø	5709131008118	1	6.30
5176-10501897	5.0	50	90	ZYL wie Ø	5709131008163	1	6.70
5176-10501898	5.0	115	160	ZYL wie Ø	5709131008187	1	9.70
5176-10501899	5.5	55	95	ZYL wie Ø	5709131008200	1	6.60
5176-10501901	6.0	60	100	ZYL wie Ø	5709131008231	1	7.50
5176-10501902	6.0	115	160	ZYL wie Ø	5709131008255	1	10.30
5176-10501903	6.5	60	105	ZYL wie Ø	5709131008293	1	8.00
5176-10501905	7.0	60	110	ZYL wie Ø	5709131008323	1	8.10
5176-10501906	7.0	115	160	ZYL wie Ø	5709131008347	1	12.10
5176-10501907	8.0	70	120	ZYL wie Ø	5709131008378	1	8.70
5176-10501908	8.0	130	200	ZYL wie Ø	5709131008392	1	13.70
5176-10501910	9.0	70	130	ZYL wie Ø	5709131008446	1	10.20
5176-10501911	10.0	70	140	ZYL wie Ø	5709131008460	1	10.00
5176-10501912	10.0	130	200	ZYL wie Ø	5709131008491	1	17.30
5176-10501913	11.0	105	160	ZYL wie Ø	5709131008545	1	11.40
5176-10501914	12.0	105	160	ZYL wie Ø	5709131008552	1	14.00
5176-10501915	13.0	100	160	10	5709131008606	1	18.20
5176-10501916	14.0	100	160	10	5709131008613	1	22.30



10501901

GRANITE STEINBOHRERKASSETTEN

ART. NO.	BESCHREIBUNG	EAN	MENGE	PREIS CHF
5177-10501917	Granite 5-tlg. Satz: 4/5/6/8/10 mm	5709131248187	1	42.20
5177-10501918	Granite 7-tlg. Satz: 4/5/6/7/8/10/12 mm	5709131248194	1	59.40



10501917



10501918

joran®

GLAS- UND FLIESENBOHRER

ZUM BOHREN VON GLAS, FLIESEN UND KERAMIK

Die Hartmetallspitze bohrt saubere, runde Löcher in Glas, Fliesen und Keramik mit extrem wenig Absplitterungen.



ART. NO.	BESCHREIBUNG	EAN	MENGE	PREIS CHF
5176-10507903	Glas- & Fliesenbohrer 4mm	5706915079036	1	6.30
5176-10507904	Glas- & Fliesenbohrer 5mm	5706915079043	1	6.40
5176-10507905	Glas- & Fliesenbohrer 6mm	5706915079050	1	6.80
5176-10507906	Glas- & Fliesenbohrer 7mm	5706915079067	1	7.50
5176-10507907	Glas- & Fliesenbohrer 8mm	5706915079074	1	7.80
5176-10507909	Glas- & Fliesenbohrer 10mm	5706915079098	1	10.50

GLAS- UND FLIESENBOHRERSATZ

ART. NO.	BESCHREIBUNG	EAN	MENGE	PREIS CHF
5176-10507912	Glas- & Fliesenbohrer 5-tlg. Satz: 4/5/6/8/11 mm	5706915079128	1	34.00

GLASS & TILES

NÜTZLICHE TIPPS:

1. Mit geringer Drehzahl bohren
2. Hoher Druck
3. Keine Hammerfunktion einstellen
4. Nicht geeignet für Gehärtetes Glas oder Porzellan



10507912

DIAMANTBOHRER

FÜR SCHNELLES, SAUBERES SCHNEIDEN IN ALLE HARTEN UND WEICHEN FLIESEN



ART. NO.	BESCHREIBUNG	EAN	MENGE	PREIS CHF
5176-10507892	Diamantbohrer 5mm	5706915078923	1	44.00
5176-10507893	Diamantbohrer 6mm	5706915078930	1	46.30
5176-10507894	Diamantbohrer 7mm	5706915078947	1	47.80
5176-10507895	Diamantbohrer 8mm	5706915078954	1	48.90
5176-10507896	Diamantbohrer 10mm	5706915078961	1	50.10
5176-10507897	Diamantbohrer 12mm	5706915078978	1	58.20
5176-10507898	Diamantbohrer 14mm	5706915078985	1	63.30

DIAMOND



10507896

NÜTZLICHE TIPPS:

1. Das Bohren mit Wasser erhöht die Lebensdauer.
2. Nicht zu hohen Druck auf das Werkzeug ausüben - lassen Sie es arbeiten.
3. Lassen Sie durch eine schwingende Bewegung den Staub entweichen.
4. Bohrgeschwindigkeit: 2700 U/Min.
5. Keine Hammerfunktion einstellen.



Der Bohrer muss bereits laufen, bevor er auf die Oberfläche trifft. Um ein Wandern des Bohrers zu vermeiden, empfiehlt sich das Anbohren in einem Winkel von 45°.



Nach dem Anbohren langsam in die Senkrechte gehen.

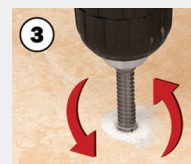

Machen Sie beim Bohren ein schwingende Bewegung.



10507900

DIAMANT-STEINBOHRERSATZ

ART. NO.	BESCHREIBUNG	EAN	MENGE	PREIS CHF
5176-10507900	Diamant 4-tlg. Satz: 5/6/7/8 mm	5706915079005	1	174.30

Mauerbohrer



ENTWICKELT FÜR KONTROLLIERTE PRÄZISION UND GESCHWINDIGKEIT

Das IRWIN® Sortiment an Metallbohrern bietet eine Lösung für jede professionelle Anwendung. Jeder Metallbohrer wurde aus Schnellstahl mit hochpräzisionsgeschliffener Spitze und Spirale gefertigt, die Haltbarkeit und Qualität gewährleisten.

GESAMTLÄNGE: Die Länge von der Spitze bis zum Ende des Bohrers

SPITZENWINKEL: Der Winkel der Schneiden

BOHRERDURCHMESSER: Der Schneiddurchmesser des Bohrers

SCHAFTLÄNGE: Das Ende des Bohrers, das die Bohrmaschine aufnimmt.

ARBEITSLÄNGE: Die Länge von der Spitze bis zum Ende der Nut

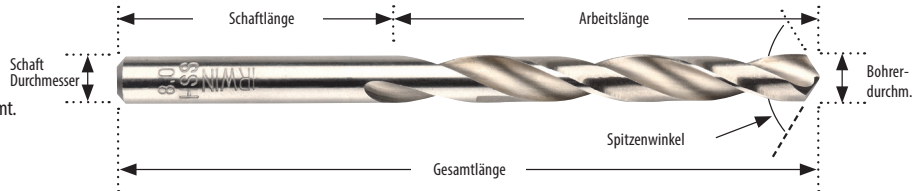

GEOMETRIE DER SPITZE

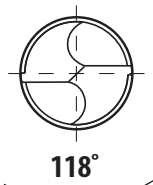

118°



118° STANDARDSPITZE

- Zum Bohren in legiertem und unlegiertem Stahl, Nichteisenmetallen, Gusseisen und Hartkunststoffe
- Lässt sich leicht nachschleifen
- Erfordert höheren Bohrdruck
- Ideal für Standbohrmaschinen



118°



118° SPITZE MIT KREUZANSCHLIFF

- Zum Bohren in legiertem und unlegiertem Stahl, Nichteisenmetallen, Gusseisen und Hartkunststoffes
- Sehr gute Zentrierung
- Weniger Kraftaufwand/Bohrdruck erforderlich



135°



135° SPITZE MIT KREUZANSCHLIFF

- Zum Bohren in hochfesten Stahl und hochlegierten Stahl
- Sehr gute Zentrierung
- Weniger Kraftaufwand/Bohrdruck erforderlich



TURBOMAX® JET POINT

- Speziell entwickelt für Akkubohrmaschinen
- Ausgezeichnete Zentrierung, 'wandert' auf keiner Oberfläche
- Präzisionsgeschliffen für längere Schärfe und schnelleres Bohren

HSS BOHRER



HSS KOBALT



HSS PRO

SPEZIALBOHRER



STUFENBOHRER

HSS KOBALT

135° SPITZE MIT
KREUZANSCHLIFF

INDUSTRIELLE
SPIRALNUT

KOBALTLEIGERTER
BOHRERKÖRPER

PERFEKT FÜR BOHRARBEITEN IN
EDELSTAHL



GOLDFARBEN
ANGELASSENE
OBERFLÄCHE

- 1. 135° SPITZE MIT KREUZANSCHLIFF**
Für perfektes Zentrieren und weniger Bohrdruck.
- 2. INDUSTRIELLE SPIRALNUT**
Für hochpräzises Bohren und schnelle Spanabfuhr.
- 3. KOBALTLEIGERTER BOHRERKÖRPER**
Aus hochwertigem HSS-Stahl mit 5% Kobalt (Co) Die zusätzlichen 5% Kobalt erhöhen die Warmhärte (Wärmebeständigkeit) des Bohrers und führen zu einer erheblich höheren Lebensdauer.
- 4. GOLDFARBEN ANGELASSENE OBERFLÄCHE**
Für mehr Haltbarkeit.

HSS KOBALT BOHRER - DIN 338



10502561

ART. NO.	DURCHMESSER MM	ARBEITSLÄNGE MM	GESAMTLÄNGE MM	EAN	MENGE	PREIS CHF
5182-10502507*	1.0	12	34	5709131282532	1	2.80
5182-10502508	1.5	18	40	5709131282570	1	2.50
5182-10502509	2.0	24	49	5709131282617	1	2.40
5182-10502510	2.5	30	57	5709131282655	1	2.50
5182-10502542	3.0	33	61	5709131282693	1	2.80
5182-10502543*	3.1	36	65	5709131282730	1	2.90
5182-10502544	3.2	36	65	5709131282778	1	2.90
5182-10502545	3.3	36	65	5709131282815	1	2.90
5182-10502546	3.5	39	70	5709131282853	1	3.20
5182-10502547	4.0	43	75	5709131282891	1	3.60
5182-10502548	4.1	43	75	5709131282938	1	3.60
5182-10502549	4.2	43	75	5709131282976	1	4.20
5182-10502550*	4.3	47	80	5709131283010	1	4.20
5182-10502551	4.5	47	80	5709131283058	1	4.20
5182-10502552*	4.8	52	86	5709131283096	1	4.80
5182-10502553	4.9	52	86	5709131283133	1	4.80
5182-10502554	5.0	52	86	5709131283171	1	4.80
5182-10502556	5.5	57	93	5709131283256	1	5.90
5182-10502557	6.0	57	93	5709131283294	1	6.30
5182-10502558	6.5	63	101	5709131283331	1	7.40
5182-10502559	7.0	69	109	5709131283379	1	8.30
5182-10502560	7.5	69	109	5709131283416	1	8.30
5182-10502561	8.0	75	117	5709131283454	1	10.60
5182-10502562	8.5	75	117	5709131283492	1	10.90
5182-10502563	9.0	81	125	5709131283539	1	12.50
5182-10502564	9.5	81	125	5709131283577	1	13.10
5182-10502565	10.0	87	133	5709131283614	1	15.00
5182-10502566	11.0	94	142	5709131283652	1	20.90
5182-10502567	12.0	101	151	5709131283690	1	25.10
5182-10502568	13.0	101	151	5709131283737	1	32.70

*Nur solange Vorrat

HSS KOBALT BOHRER - DIN 338 - GROSSPACKUNG

ART. NO.	DURCHMESSER MM	ARBEITSLÄNGE MM	GESAMTLÄNGE MM	EAN	MENGE	PREIS CHF
5182-10502515	3.0	33	61	5706915000535	1	24.50
5182-10502517	3.2	36	65	5706915000573	1	26.00
5182-10502519	3.5	39	70	5706915000610	1	29.10
5182-10502520	4.0	43	75	5706915000634	1	32.50
5182-10502522	4.2	43	75	5706915000672	1	37.80
5182-10502524	4.5	47	80	5706915000719	1	37.80
5182-10502527	5.0	52	86	5706915000771	1	43.80
5182-10502529	5.5	57	93	5706915000818	1	53.10
5182-10502530	6.0	57	93	5706915000832	1	56.80
5182-10502531	6.5	63	101	5706915000856	1	66.20
5182-10502532	7.0	69	109	5706915000894	1	76.10
5182-10502533	7.5	69	109	5706915000870	1	37.90
5182-10502534	8.0	75	117	5706915000917	1	47.60
5182-10502535	8.5	75	117	5706915000931	1	48.90
5182-10502536	9.0	81	125	5706915000955	1	56.70
5182-10502537	9.5	81	125	5706915000979	1	58.40
5182-10502538	10.0	87	133	5706915000993	1	67.80
5182-10502539	11.0	94	142	5706915001013	1	93.90
5182-10502540	12.0	101	151	5706915001037	1	113.00
5182-10502541	13.0	101	151	5706915001051	1	147.30

HSS PRO KOBALT BOHRERSÄTZE



10502569



10503730



IW3036501

ART. NO.	BESCHREIBUNG	EAN	MENGE	PREIS CHF
5182-10502569	HSS Kobalt, 19-tlg. Satz in Metallkasten: 1,0 -10,0 mm (um 0,5 mm steigend)	5709131282433	1	135.10
5182-10503730	HSS Kobalt, 25-tlg. Satz in Metallkasten 1,0 -13,0 mm (um 0,5 mm steigend)	5706915037302	1	261.70
5182-IW3036501	HSS-E Cobalt 15-teiliges Set in Kunststoffkassette: 1,5 bis 10mm	5054905247836	1	133.90

HSS PRO

Der HSS PRO ist ein Spiralbohrer von Industriequalität mit herausragender Leistung und langer Lebensdauer. Er wurde für das Bohren von Stahl und Stahlguss, legiertem und unlegiertem Stahl, Gusseisen, Nichteisenmetallen, Kunststoffen und anderen Materialien entwickelt. Die 118-Grad-Spitze mit Kreuzanschliff bietet eine optimale Zentrierung beim Anbohren und eine höhere Bohrgeschwindigkeit. Der neue HSS Pro Spiralbohrer benötigt weniger Bohrdruck als Standard HSS Bohrer mit Kegelmantelschliff.

118° SPITZE MIT KREUZANSCHLIFF

HOCHPRÄZISE

HÖCHSTE BELASTBARKEIT

OPTIMALE BOHRLEISTUNG

STAHL HÖCHSTER GÜTE

WIDERSTANDSFÄHIGKEIT UND PRÄZISION FÜR PROFIANWENDER
für Bohrarbeiten in zahlreichen Werkstoffen

- 1. 118° SPITZE MIT KREUZANSCHLIFF**
Mit höherer Leistung und sehr guter Zentrierung – Präzisionsanbohren, kein Vorstanzen oder Pilotbohrer erforderlich.
Dringt schnell ein Weniger Kraftaufwand/ Bohrdruck erforderlich.
- 2. HÖCHSTE BELASTBARKEIT**
Geringe Bruchgefahr selbst beim Bohren mit kleinerem Durchmesser dank hoher Elastizität.
- 3. OPTIMALE BOHRLEISTUNG**
Selbst unter ungünstigen Arbeitsbedingungen.
- 4. HOCHPRÄZISE**
Enge Toleranzen und hohe Rundlaufgenauigkeit für maximale Präzision.
- 5. STAHL HÖCHSTER GÜTE**
Hochleistungs-Schnellstahl.

40% MEHR LÖCHER*
*als Vorgängerversion

HSS PRO BOHRERSORTIMENT

Die HSS PRO Bohrer gibt es in einer großen Vielfalt: DIN 338 Jobber-Bohrer Serie, DIN 340 Langbohrer Serie, Doppelend-Bohrer Serie, DIN 345 Morse-Kegelschaft Serie.

DIN 338		DIN 338 Serie, geeignet für viele Handwerks- und Industrieanwendungen bei legiertem und unlegiertem Stahl, Nichteisenmetallen, Gusseisen und Kunststoffen.
DIN 340		DIN 340 Langbohrer Serie, am besten geeignet für das Bohren tiefer Löcher oder durch Hohlprofile.
Dopplend-Bohrer		Doppelend-Serie, insbesondere für das Bohren dünner Materialien wie Blech, Flachstahl und Profile. Ideal für die Verwendung mit Handbohrmaschinen.

HSS PRO BOHRER - DIN 338



ART. NO.	DURCHMESSER MM	ARBEITSLÄNGE MM	GESAMTLÄNGE MM	EAN	MENGE	PREIS CHF
5182-10502376	1.0	12	34	5709131104674	1	3.00
5182-10502377	1.5	18	40	5709131104865	1	2.60
5182-10502378	2.0	24	49	5709131105084	1	2.60
5182-10502379	2.5	30	57	5709131105251	1	2.80
5182-10502380	3.0	33	61	5709131105466	1	3.00
5182-10502381	3.2	36	65	5709131105589	1	2.40
5182-10502382	3.3	36	65	5709131105657	1	2.50
5182-10502383	3.5	39	70	5709131105732	1	2.50
5182-10502384	4.0	43	75	5709131105930	1	2.80
5182-1863343	4.1	43	75	5706918633433	1	3.00
5182-10502385	4.2	43	75	5709131106050	1	3.00
5182-10502386	4.5	47	80	5709131106166	1	3.10
5182-1863344	4.8	52	86	5706918633440	1	3.40
5182-10502387	5.0	52	86	5709131106371	1	3.40
5182-1863345*	5.1	52	86	5706918633457	1	2.10
5182-1863346*	5.2	52	86	5706918633464	1	2.10
5182-10502388	5.5	57	93	5709131106555	1	2.40
5182-10502389	6.0	57	93	5709131106753	1	2.50
5182-10502390	6.5	63	101	5709131106944	1	2.80
5182-10502391	7.0	69	109	5709131107101	1	3.10
5182-10502392	7.5	69	109	5709131107279	1	3.10
5182-10502393	8.0	75	117	5709131107477	1	3.70
5182-10502394	8.5	75	117	5709131107668	1	3.90
5182-10502395	9.0	81	125	5709131107842	1	4.50
5182-10502396	9.5	81	125	5709131108016	1	4.60
5182-10502397	10.0	87	133	5709131108207	1	5.40

HSS PRO BOHRER - VERKÜRZTER SCHAFT - DIN 338



ART. NO.	DURCHMESSER MM	ARBEITSLÄNGE MM	GESAMTLÄNGE MM	EAN	MENGE	PREIS CHF
5182-10502399	11.0	94	142	5709131108597	1	10.50
5182-10502400*	11.5	94	142	5709131108764	1	10.70
5182-10502401	12.0	101	151	5709131108948	1	11.30
5182-10502402	12.5	101	151	5709131109099	1	11.70
5182-10502403	13.0	101	151	5709131109266	1	12.10
5182-10502404	13.5	108	160	5709131109402	1	15.00
5182-10502405	14.0	108	160	5709131109471	1	16.30
5182-10502406	14.5	114	169	5709131109570	1	18.20
5182-10502407	15.0	114	169	5709131109662	1	19.20
5182-10502408	15.5	120	178	5709131109730	1	22.60
5182-10502409	16.0	120	178	5709131109822	1	23.40
5182-10502410	16.5	125	184	5709131109921	1	26.90
5182-10502411	17.0	125	184	5709131109990	1	28.10
5182-10502412	17.5	130	191	5709131110064	1	30.00
5182-10502413	18.0	130	191	5709131110132	1	31.00
5182-10502414	18.5	135	198	5709131110200	1	33.80
5182-10502415	19.0	135	198	5709131110286	1	37.30
5182-10502417	20.0	140	205	5709131110439	1	42.40

HSS PRO BOHRERSÄTZE

ART. NO.	BESCHREIBUNG	EAN	MENGE	PREIS CHF
5182-10502499	HSS Pro, 5-tlg. Satz: 4/5/6/8/10 mm	5709131282457	1	23.50
5182-10502500	HSS Pro, 19-tlg. Satz in Metallkasten: 1,0 - 10,0 mm (um 0,5 mm steigend)	5709131284628	1	51.40
5182-10502504	HSS Pro, 25-tlg. Satz in Metallkasten: 1,0 - 13,0 mm (um 0,5 mm steigend)	5709131284659	1	98.50
5182-IW3031501	HSS Pro, 15-tlg. Satz: 1,5/2/2,5/3/3,5/4/4,5/5/5,5/6/6,5/7/8/9/10mm	5054905247805	1	78.00

*Nur solange Vorrat

GEFERTIGT NACH DIN 338 NORM ideal für viele Handwerks- und Industrieanwendungen

118° KREUZANSCHLIFF für höhere Leistung und sehr gute Zentrierung

OBERFLÄCHENBEHANDELT Poliertes Silber

VERPACKT bis zu Ø 13 mm in kartoniertem Blister Pack, ab Ø 13,5 mm in Quadro-Verpackung



10502393



10502499



10502504



10502500



IW3031501



10502311

HSS PRO BOHRER - DIN 338 - GROSSPACKUNG

ART. NO.	DURCHMESSER MM	ARBEITSLÄNGE MM	GESAMTLÄNGE MM	EAN	MENGE	PREIS CHF
5182-10502236	0.5	6	22	5709131035923	1	15.30
5182-10502241	1.0	12	34	5709131036043	1	9.00
5182-10502246	1.5	18	40	5709131036210	1	8.50
5182-10502251	2.0	24	49	5709131036401	1	7.60
5182-10502256	2.5	30	57	5709131036562	1	8.50
5182-10502261	3.0	33	61	5709131036746	1	9.00
5182-10502263	3.2	36	65	5709131036852	1	9.70
5182-10502266	3.5	39	70	5709131036968	1	11.00
5182-10502271	4.0	43	75	5709131231202	1	11.90
5182-10502273	4.2	43	75	5709131037231	1	14.10
5182-10502276	4.5	47	80	5709131037316	1	14.10
5182-10502279	4.8	52	86	5709131037439	1	16.30
5182-10502281	5.0	52	86	5709131037491	1	16.30
5182-10502283	5.2	52	86	5709131037606	1	17.80
5182-10502286	5.5	57	93	5709131037668	1	19.70
5182-10502291	6.0	57	93	5709131037835	1	21.30
5182-10502296	6.5	63	101	5709131038016	1	24.50
5182-10502301	7.0	69	109	5709131038153	1	28.10
5182-10502306	7.5	69	109	5709131038306	1	14.10
5182-10502311	8.0	75	117	5709131038474	1	17.50
5182-10502316	8.5	75	117	5709131038658	1	18.10
5182-10502321	9.0	81	125	5709131038818	1	21.00
5182-10502326	9.5	81	125	5709131038962	1	21.60
5182-10502331	10.0	87	133	5709131039129	1	25.00
5182-10502336	10.5	87	133	5709131039297	1	31.00
5182-10502341	11.0	94	142	5709131039433	1	34.80
5182-10502346	11.5	94	142	5709131039587	1	36.60
5182-10502351	12.0	101	151	5709131039723	1	41.70
5182-10502356	12.5	101	151	5709131039877	1	43.30
5182-10502361	13.0	101	151	5709131040002	1	44.70
5182-10502363	14.0	108	160	5709131040163	1	14.20
5182-10502365	15.0	114	169	5709131040262	1	16.80
5182-10502367	16.0	120	178	5709131040354	1	22.10
5182-10502371	18.0	130	191	5709131040545	1	28.50
5182-10502375	20.0	140	205	5709131040712	1	39.70



10502503

BOHRERSATZ, GEMISCHT

ART. NO.	BESCHREIBUNG	EAN	MENGE	PREIS CHF
5182-10502503	HSS Koffer 1-10mm; (0,5mm steigend)	5709131264668	1	327.20



HSS PRO LANGBOHRER - DIN 340

ART. NO.	DURCHMESSER MM	ARBEITSLÄNGE MM	GESAMTLÄNGE MM	EAN	MENGE	PREIS CHF
5182-1863347	3.0	70	110	5706918633471	1	2.90
5182-1863348	4.0	80	120	5706918633488	1	3.40
5182-1863349	5.0	90	135	5706918633495	1	4.20
5182-1863350	6.0	95	140	5706918633501	1	5.00
5182-1863361	8.0	105	160	5706918633617	1	8.30
5182-1863362	10.0	115	175	5706918633624	1	10.40

GEFERTIGT NACH DIN 340 NORM für das Bohren tiefer Löcher oder durch Hohlprofile
118° KREUZANSCHLIFF für höhere Leistung und sehr gute Zentrierung
OBERFLÄCHENBEHANDELT Poliertes Silber
VERPACKT in kartoniertem Blister-Pack

HSS PRO LANGBOHRER - DIN 340 - GROSSPACKUNG

ART. NO.	DURCHMESSER MM	ARBEITSLÄNGE MM	GESAMTLÄNGE MM	EAN	MENGE	PREIS CHF
5182-10502482	2.0	55	85	5709131061755	1	20.70
5182-10502483	2.5	65	100	5709131041931	1	21.30
5182-10502484	3.0	70	110	5709131041948	1	22.30
5182-10503855	3.2	70	110	5706915938555	1	26.30
5182-10502485	3.5	80	120	5709131041955	1	26.50
5182-10502486	4.0	80	120	5709131041962	1	27.10
5182-10503856	4.2	80	120	5706915938562	1	32.20
5182-10502487	4.5	85	130	5709131041986	1	33.50
5182-10502488	5.0	90	135	5709131041993	1	35.40
5182-10502489	5.5	95	140	5709131042013	1	44.10
5182-10502490	6.0	95	140	5709131042020	1	44.10
5182-10502491	6.5	100	150	5709131111856	1	54.10
5182-10502492	7.0	100	150	5709131042037	1	65.40
5182-10502494	8.0	105	160	5709131042044	1	38.20
5182-10502496	9.0	110	170	5709131061786	1	44.70
5182-10502498	10.0	115	175	5709131042051	1	48.90
5182-10503858	12.0	134	205	5706915938586	1	69.80

HSS PRO DOPPELEND-BOHRER - GROSSPACKUNG



ART. NO.	DURCHMESSER MM	ARBEITSLÄNGE MM	GESAMTLÄNGE MM	EAN	MENGE	PREIS CHF
5182-1868262	3.0	11	46	5706918682622	1	24.20
5182-10502479	3.3	12	49	5709131041559	1	26.90
5182-1868266	4.0	14	56	5706918682660	1	27.90
5182-10502480	4.1	14	56	5709131041634	1	27.90
5182-1868267	4.2	14	56	5706918682677	1	27.90
5182-10502481	4.9	12	56	5709131041702	1	30.60



118° KREUZANSCHLIFF für höhere Leistung und sehr gute Zentrierung
BESONDERS GEEIGNET für das Bohren in dünne Materialien, insbesondere für Karosseriearbeiten und Rohrietlöcher
DOPPELTE LEBENSDAUER gegenüber Einendbohrer
DURCHMESSER an die geläufigsten Blindnieten angepasst.
OBERFLÄCHENBEHANDELT Poliertes Silber
VERPACKT in Quadro-Verpackung



STUFENBOHRER



FÜR PRÄZISIONSBOHREN IN DÜNNEN WERKSTOFFEN

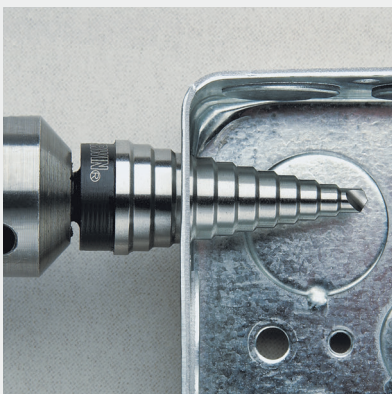

1. **SELBSTZENTRIERENDE SPITZE**
'Wandert' nicht, kein Ankören erforderlich.
2. **CHROM-VANADIUM-STAHL**
Bohrerkorpus ist für Langlebigkeit auf 56 HRC gehärtet.
3. **ZWEIFACH GESCHLIFFENE SCHNEIDKANTE MIT EINZEL-SPIRAL-NUT**
Für zusätzliche Spanabfuhr, runde Bohrlöcher und maximale Stufenkontrolle.

4. **FÜR BOHRARBEITEN IN DÜNNEN WERKSTOFFEN**
Einschließlich Flusstahl, Kupfer, Messing, Aluminium, Plexiglas, Holz und Lamine.
5. **ABGEFLACHTER SCHAFT**
Verhindert Rutschen des Bohrers im Bohrfutter.
6. **LASERGRAVIERTE GRÖSSEN**
In der Nut für einfache und permanente Ermittlung der Bohrlochgröße.



10502850



10502853



10502855



10502852



10502854



10502856

ART. NO.	BESCHREIBUNG	EAN	MENGE	PREIS CHF
5210-10502850	1M 9 Lochgrößen (4 mm - 12 mm), in 1 mm Stufen	038548111018	1	72.90
5210-10502852	3M 7 Lochgrößen (6 mm - 18 mm), in 2 mm Stufen	038548111032	1	69.30
5210-10502853	4M 10 Lochgrößen (4 mm - 22 mm), in 2 mm Stufen	038548111049	1	99.60
5210-10502854	5M 13 Lochgrößen (5 mm - 35 mm), in 2-3 mm Stufen	038548111056	1	157.90
5210-10502855	PG2910 Lochgrößen 5, 7,5, 10, 12,5, 15,2, 18,6, 20,4, 22,5, 25,5, 28,3 mm	038548111940	1	149.40
5210-10502856	29 MM 10 Lochgrößen 5, 7,5, 10, 13, 16, 19, 21, 23, 26, 29 mm	2003854801808	1	116.60
5210-10502857	ISO/PG13 Lochgrößen 5, 7,5, 9,7, 12,7, 15,2, 16,2, 18,6, 20,4, 22,5, 25,4, 28,3, 30,5, 32,5 mm	038548111967	1	201.70

HOLZBOHRER



SPEEDBOR™

IRWIN®

1885 ließ sich Charles Irwin den Schlangenbohrer patentieren und gründete mit vier weiteren Geschäftspartnern die IRWIN® Auger Bit Company in Ohio, USA. Über 125 Jahre später ist IRWIN® immer noch der weltweit führende Hersteller im Bereich Holzbohrer und Holzbohrerzubehör. Ganz gleich, welches Holzbohrprojekt Sie angehen, IRWIN® Tools stellt einen Bohrer her, der diese Aufgabe leichter macht. Unser Gütezeichen ist auf den Schaft aller Bohrer aus unserem gesamten Sortiment geprägt. Ob die Aufgabe schnelle, saubere Löcher erfordert oder ein präzises Finish - IRWIN® hat einen Bohrer für jede Anwendung und jede Anforderung.

Profianwender können ihre Produktivität und Genauigkeit jetzt mit den innovativen Serien von IRWIN® weiter steigern. IRWIN® Blue Groove 4X und Blue Groove 6X Holzbohrer setzen die Messlatte bei der Werkzeugqualität und Werkzeugleistung höher. Das besondere Design der Schneiden verdient den Begriff „Schneide“ wirklich: Die Bohrer schaben sich nicht durch das Holz, sondern schneiden sich tatsächlich spürbar in das Material. Die jüngste Generation an Blue Groove Power Bohrern verfügt dank der Bi-Metall-Technologie über äußerste Langlebigkeit.



DREIFACH-NUT & FLACHBOHRER



BLUE GROOVE 6X



BLUE GROOVE 4X

TRADITIONELLE BOHRER



SCHLANGENBOHRER



ZENTRIERSPITZE

VERLÄNGERUNGEN



SCHNELLWECHSEL-VERLÄNGERUNGEN



STANDARDVERLÄNGERUNGEN

SPEEDBOR™

BLUE GROOVE 6X HOLZBOHRER

SCHRAUBSPITZE

ÜBER DIE GESAMTE LÄNGE WÄRMEBEHANDELT

1/4" / 6 MM SCHNELLWECHSEL-SCHAFT

DREIFACH-SPORNE

KONISCHE BOHRERNUT

6 MAL SCHNELLER ALS STANDARDFLACHBOHRER

1. DREIFACHSPORNE AN DEN SCHNEIDEN
Für saubere Bohrlöcher und weniger Ausreißen.

2. SCHRAUBSPITZE
Für weniger Kraftaufwand und höhere Genauigkeit.

3. KONISCHE BOHRERNUT
Für schnellere Spanabfuhr und zur leichteren Anwendung.

4. ÜBER DIE GESAMTE LÄNGE WÄRMEBEHANDELT
Für höhere Lebensdauer.

5. 1/4" / 6 MM SCHNELLWECHSELSCHAFT
Verhindert das Verrutschen in Standard-Bohrfutter und ist kompatibel mit 1/4" / 6 mm Schnellspanbohrfuttern.

6. LÄNGE VERFÜGBAR - 6"
Bohrer mit Standardlänge ideal für Bohrlöcher mit einer Tiefe bis zu 4" (100 mm).

6 MAL SCHNELLER ALS STANDARDFLACHBOHRER

*Bis zu 6x schneller als IRWIN® Speedbor® Flachbohrer

Schnellwechselschaft
Spart Akkulaufzeit
Holz

ART. NO.	BESCHREIBUNG	EAN	MENGE	PREIS CHF
BOHRER MIT STANDARDLÄNGE - 6" / 165 MM				
5215-10507602	Blue Groove 6X 14mm x 6" Clamshell-Verpackung	5706915076028	1	8.90
5215-10506620	Blue Groove 6X 16mm x 6" Clamshell-Verpackung	5706915066203	1	9.50
5215-10506621	Blue Groove 6X 18mm x 6" Clamshell-Verpackung	5706915066210	1	9.50
5215-10506622	Blue Groove 6X 20mm x 6" Clamshell-Verpackung	5706915066227	1	10.20
5215-10506623	Blue Groove 6X 22mm x 6" Clamshell-Verpackung	5706915066234	1	10.20
5215-10506624	Blue Groove 6X 25mm x 6" Clamshell-Verpackung	5706915066241	1	10.60
5215-10506625	Blue Groove 6X 28mm x 6" Clamshell-Verpackung	5706915066258	1	15.90
5215-10506626	Blue Groove 6X 32mm x 6" Clamshell-Verpackung	5706915066265	1	16.20



BLUE GROOVE 6X HOLZBOHRERSÄTZE

ART. NO.	BESCHREIBUNG	EAN	MENGE	PREIS CHF
5216-10506627	Blue Groove 6X, Set 3-tlg.: 20/22/25mm	5706915066272	1	28.40
5216-IW4042202	Blue Groove 6X, Set 8-tlg. in Kunststoffkassette "Medium ToughCase": 16/18/20/22/25/32mm	5054905247874	1	111.50



BLUE GROOVE 4X FLACHBOHRER



**4 MAL SCHNELLER ALS
STANDARDFLACHBOHRER**



*Bis zu 4x schneller als IRWIN® Speedbor® Flachbohrer



Schnellwechselschaft



Längere Akkulaufzeit



Holz

1. DOPPELSPORNE AN DEN SCHNEIDEN

Schneiden Rand des Lochs zuerst und reduzieren Ausreißen.

2. DICKERE SCHNEIDKANTEN

Für höhere Lebensdauer.

3. BLUE-GROOVE SPITZE & SCHNEIDKANTE

Für schnellere Spanabfuhr.

4. 10% GRÖßERER SCHAFT

Für mehr Stabilität.

5. 1/4" / 6 MM SECHSKANT-SCHAFT

Verhindert Durchrutschen im Bohrfutter.

BLUE GROOVE 4X FLACHBOHRER - LÄNGE 152 MM



10502813

ART. NO.	BESCHREIBUNG	EAN	MENGE	PREIS CHF
5211-10502803	6mm	024721013811	1	6.30
5211-10502804	8mm	024721013828	1	6.30
5211-10502805	10mm	024721013835	1	6.30
5211-10502806	12mm	024721013842	1	6.30
5211-10502807	13mm	024721013859	1	6.30
5211-10502808	14mm	024721013866	1	6.70
5211-10502809	16mm	024721013873	1	6.70
5211-10502810	17mm	024721889171	1	6.70
5211-10502811	18mm	024721013880	1	6.70
5211-10502812	19mm	024721013897	1	6.70
5211-10502813	20mm	024721013903	1	7.30
5211-10502814	22mm	024721013910	1	7.30
5211-10502815	24mm	024721013934	1	7.30
5211-10502816	25mm	024721013941	1	7.30
5211-10502817	26mm	024721013958	1	8.90
5211-10502818	28mm	024721013965	1	11.30
5211-10502819	30mm	024721013972	1	11.30
5211-10502820	32mm	024721013989	1	11.30
5211-10502821	35mm	024721014009	1	12.00
5211-10502822	38mm	024721014016	1	13.40
5211-10502823	40mm	024721889409	1	15.00

BLUE GROOVE 4X FLACHBOHRERSÄTZE



IW4041011

ART. NO.	BESCHREIBUNG	EAN	MENGE	PREIS CHF
5211-IW4041010	Blue Groove 4X, in Kunststoffkassette "Medium ToughCase", Set 8-tlg.: 12/16/18/20/22/25/28/32mm	5054905247850	1	66.80
5211-IW4041011	Blue Groove 4X, in Kunststoffkassette "Medium ToughCase", Set 8-tlg.: 12/14/16/18/20/22/25/32mm	5054905247867	1	73.50

SPEEDBOR™

BLUE GROOVE 4X FLACHBOHRER - LÄNGE 400 MM



ART. NO.	BESCHREIBUNG	EAN	MENGE	PREIS CHF
5212-10502830	6mm	024721886064	1	14.10
5212-10502831	8mm	024721886088	1	14.10
5212-10502832	10mm	024721013064	1	14.10
5212-10502833	12mm	024721014153	1	15.00
5212-10502834	13mm	024721014184	1	15.00
5212-10502835	14mm	024721013071	1	15.40
5212-10502836	16mm	024721014191	1	16.10
5212-10502837	18mm	024721014207	1	16.90
5212-10502838	19mm	024721013088	1	16.90
5212-10502839	20mm	024721014214	1	17.30
5212-10502840	22mm	024721014221	1	17.30
5212-10502842	25mm	024721014245	1	17.30
5212-10502843	28mm	024721014269	1	25.30
5212-10502844	30mm	024721014276	1	25.30
5212-10502845	32mm	024721014283	1	25.30
5212-10502846	35mm	024721014290	1	25.30

LÄNGER für mehr Reichweite
NICHT VERWENDEN mit Bit-Verlängerungen oder Standbohrmaschinen!

BLUE GROOVE 4X FLACHBOHRERSATZ

ART. NO.	BESCHREIBUNG	EAN	MENGE	PREIS CHF
5211-10502826	Blue Groove 4X, 6-tlg. Satz: 10/13/16/19/22/25 mm	024721253149	1	52.10



10502826

BRAD POINT

SCHLANGENBOHRER MIT SOLIDEM KERN UND SPORNEN AN DEN SCHNEIDEN



ART. NO.	DURCHMESSER MM	ARBEITSLÄNGE MM	GESAMTLÄNGE MM	EAN	MENGE	PREIS CHF
5220-10502792	3.0	37	67	5709131134534	1	3.00
5220-10502793	4.0	52	88	5709131134558	1	3.00
5220-10502794	5.0	59	95	5709131134572	1	3.00
5220-10502795	6.0	67	103	5709131134596	1	3.00
5220-10502796	8.0	78	119	5709131134619	1	3.40
5220-10502797	10.0	87	136	5709131134633	1	5.20
5220-10502798	12.0	100	145	5709131134657	1	8.00
5220-10502799	13.0	104	149	5709131134671	1	8.00
5220-10502800	16.0	130	178	5709131134695	1	17.30

ZENTRIERSPITZE ermöglicht akkurate Positionierung beim Anbohren des Lochs

PRÄZISIONSGESCHLIFFEN, daher speziell für Möbelarbeiten, Tischlerarbeiten, Dübeln und ähnliche Holzarbeiten geeignet, bei denen ein perfektes Bohrloch erforderlich ist

SPORE AN DEN SCHNEIDEN vermeiden Splittern und sorgen für ein sauberes Bohrergebnis

TIEFE NUT für eine schnelle, kontinuierliche Spanabfuhr

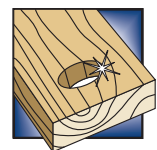

Ideal für alle Arten von Holz
 Für perfekte und gerade Löcher

BRAD POINT

LOCK-N-LOAD™ SCHNELLWECHSELVERLÄNGERUNGEN

6 MAL SCHNELLER ALS STANDARD-FLACHBOHRER



LOCK-N-LOAD™ KOMPATIBILITÄT



LOCK-N-LOAD™ SYSTEM für einhändigen Bohrerwechsel
BACKEN-DESIGN gibt sicheren Halt für Bohrer mit Sechskant-Schaften sowie Bohrer mit Kugelraste
1/4" SCHNELLWECHSELFUTTER hält nun auch Einsatzbits.
KARBONSTAHL-KONSTRUKTION AUFNAHME UND SCHAFT für Langlebigkeit
LOCK-N-LOAD™ KOMPATIBILITÄT



6,3 mm (1/4")	
	ALLE BLUE GROOVE 4X ALLE BLUE GROOVE 6X STUFENBOHRER 1M - 2M
9,5 mm (3/8")	
	STUFENBOHRER (GRÖSSE 3M - 4M) LOCHSÄGENHALTER 9.5 MM

ART. NO.	BESCHREIBUNG	EAN	MENGE	PREIS CHF
5213-10508166	1/4" Schnellwechsel-Bithalter - 2,5" / 65 mm	5706915081664	1	20.10
5213-10508167	1/4" Schnellwechsel-Bithalter - 6" / 150 mm	5706915081671	1	24.70
5213-10508168	1/4" Schnellwechsel-Bithalter - 12" / 300 mm	5706915081688	1	30.40
5213-10508170*	3/8" Schnellwechsel-Bithalter - 5,5" / 140 mm	5706915081701	1	30.40
5213-10508171	3/8" Schnellwechsel-Bithalter - 12" / 300 mm	5706915081718	1	37.00
5213-10502824	Blue Groove Ext 12"/300 mm	024721056016	1	45.80
5213-10502825	Blue Groove Ext 6"/150 mm	024721056009	1	43.20

*Nur solange Vorrat

SCHLANGENBOHRER

SOLID CENTRE AUGER WITH CUTTING SPUR

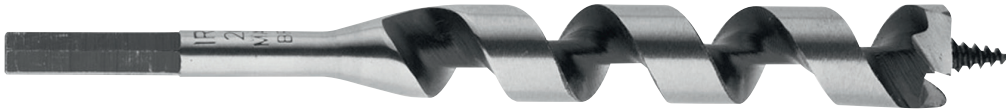

The Original
AUGER

SCHLANGENBOHRER MIT SOLIDEM KERN UND SPORNEN AN DEN SCHNEIDEN

ART. NO.	DURCHMESSER MM	ARBEITSLÄNGE MM	GESAMTLÄNGE MM	SECHSKANT MM	SECHSKANT ZOLL	EAN	MENGE	PREIS CHF
5220-10502738	5.0	73	150	3.9	5/32	5709131135579	1	17.00
5220-10502739	6.0	114	191	4.8	3/16	5709131133490	1	17.00
5220-10502740	6.0	323	400	4.8	3/16	5709131133957	1	32.40
5220-10502741	8.0	114	191	5.6	7/32	5709131133513	1	17.00
5220-10502742	8.0	323	400	5.6	7/32	5709131133971	1	32.40
5220-10502744	10.0	114	191	7.9	5/16	5709131133537	1	17.00
5220-10502745	10.0	323	400	7.9	5/16	5709131133995	1	32.40
5220-10502747	11.0	114	191	7.9	5/16	5709131133551	1	18.90
5220-10502748	12.0	114	191	7.9	5/16	5709131133575	1	17.00
5220-10502749	12.0	323	400	7.9	5/16	5709131134015	1	32.70
5220-10502751	13.0	114	191	7.9	5/16	5709131133599	1	21.30
5220-10502752	13.0	323	400	7.9	5/16	5709131134039	1	35.30
5220-10502754	14.0	126	191	7.9	5/16	5709131133612	1	21.30
5220-10502755	14.0	335	400	7.9	5/16	5709131134053	1	40.70
5220-10502756	15.0	126	191	7.9	5/16	5709131133636	1	24.90
5220-10502757	16.0	126	191	7.9	5/16	5709131133650	1	24.90
5220-10502758	16.0	335	400	7.9	5/16	5709131134077	1	40.70
5220-10502760	17.0	126	191	7.9	5/16	5709131133674	1	31.40
5220-10502761	18.0	126	191	7.9	5/16	5709131133698	1	25.60
5220-10502762	18.0	335	400	7.9	5/16	5709131134091	1	49.10
5220-10502764	19.0	126	191	7.9	5/16	5709131133711	1	30.70
5220-10502765	19.0	335	400	7.9	5/16	5709131134114	1	49.40
5220-10502766	20.0	126	191	7.9	5/16	5709131133735	1	32.30
5220-10502767	20.0	335	400	7.9	5/16	5709131134138	1	57.50
5220-10502769	22.0	126	191	7.9	5/16	5709131133759	1	34.70
5220-10502770	22.0	335	400	7.9	5/16	5709131134152	1	57.50
5220-10502772	24.0	126	191	7.9	5/16	5709131133773	1	40.10
5220-10502773	24.0	335	400	7.9	5/16	5709131134176	1	73.40
5220-10502774	25.0	126	191	7.9	5/16	5709131133797	1	45.30
5220-10502775	25.0	335	400	7.9	5/16	5709131134190	1	73.40
5220-10502776	26.0	126	191	11.1	7/16	5709131133810	1	45.30
5220-10502777	26.0	335	400	11.1	7/16	5709131134213	1	79.90
5220-10502778	28.0	175	240	11.1	7/16	5709131133834	1	45.30
5220-10502779	28.0	335	400	11.1	7/16	5709131134237	1	79.90
5220-10502780	30.0	175	240	11.1	7/16	5709131133858	1	49.40
5220-10502781	30.0	335	400	11.1	7/16	5709131134251	1	115.00
5220-10502782	32.0	175	240	11.1	7/16	5709131133872	1	70.80
5220-10502783	32.0	335	400	11.1	7/16	5709131134275	1	115.00
5220-10502784	35.0	175	240	11.1	7/16	5709131133896	1	102.00
5220-10502785	35.0	335	400	11.1	7/16	5709131134312	1	167.30
5220-10502786	36.0	335	400	11.1	7/16	5709131134336	1	187.10
5220-10502787	38.0	175	240	11.1	7/16	5709131133919	1	151.80
5220-10502788	40.0	175	240	11.1	7/16	5709131133933	1	156.40

RAUE SCHRAUBENSPIITZE für schnelleres Bohren in alle Arten von Holz
EINZELVORSCHNEIDER für sauberere Löcher
EXTRABREITE NUT für schnellere Spanabfuhr
BOHRER KOMPLETT DURCGEHÄRTET für extra hohe Langlebigkeit
SECHSKANT-SCHAFT verhindert Durchrutschen im Bohrfutter

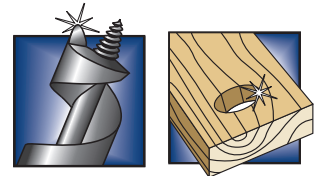

Ideal für alle Arten von Holz
Für perfekte und gerade Löcher



10502761

SCHLANGENBOHRER-VERLÄNGERUNGEN

ART. NO.	BESCHREIBUNG	EAN	MENGE	PREIS CHF
5220-10502789	5/16" / 7,9 mm Verlängerung 450 mm für Schlangenbohrer Ø10 - 25 mm	5709131134732	1	47.20
5220-10502790	7/16" / 11,1 mm Verlängerung 450 mm für Schlangenbohrer Ø26 - 40 mm	5709131134756	1	60.00



10502790



KREISSÄGEBLÄTTER

IRWIN® bietet jetzt eine umfangreiche Reihe an Kreissägeblättern für Profi-Handwerker an. IRWIN® bietet Blätter und Klingen für jede Anwendung an.

WELDTec™

Die WeldTec™ Plattform definiert Exzellenz neu mit einer Reihe von Construction Sägeblättern, die verschiedene Eigenschaften für langlebige Schneidleistung vereinen.

Die WeldTec Technologie verschweißt die Zähne auf den runden Sägeblättern, anstatt sie wie sonst üblich zu verlöten.

Dieses Verfahren ist ideal für Sägeblätter für Handsägen mit und ohne Kabel, denn durch das Verschweißen kommt es zu einer robusten Verbindung, die auch hält, wenn plötzlich Nägel oder andere Fremdkörper im Holz auftauchen.



HANDGERÄTE

STATIONÄR

SCHNURLOS

SCHNURGEBUNDEN

GEHRUNG

TISCH

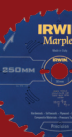

CONSTRUCTION KREISSÄGEBLÄTTER

WOLFRAMKARBIDBESTÜCKUNG IN INDUSTRIEQUALITÄT für längere Lebensdauer, kann nachgeschliffen werden

Nr. 400 GRIT DIAMANTGESCHLIFFENE ZÄHNE für saubere Schnitte

DEHNUNGSSCHLITZE führen die entstehende Hitze ab und verhindern das Risiko der Verformung

DÜNNE SCHNITTBREITE für schnellere Schnitte und eine längere Lebensdauer des Motors

KORROSIONSBESTÄNDIGE BESCHICHTUNG für anhaltend hohe Schnittleistung

WECHSELZAHN-SCHLIFF (ATB) für Quer- und Längsschnitte in allen Hölzern

DREIFACH GESCHLIFFENE ZÄHNE (TCG) zum Schneiden harter Materialien wie Laminat, MDF, Kunststoffe und Nicht-Eisenmetalle

ART. NO.	BESCHREIBUNG	KATEGORIE	GERÄT	DURCH-MESSER	ZÄHNE-ZAHL	BOH-RUNG	SCHNITT-FUGEN-DICKE	ZAHNKON-FIGURATION	EAN	MENGE	PREIS CHF
8620-1897395	Construction 216mm/24T M	Stationär	Gehrung	216	24	30	2.0	ATB	5706918973959	1	82.10
8620-1897396	Construction 216mm/48T M	Stationär	Gehrung	216	48	30	2.0	ATB	5706918973966	1	86.20
8620-1897397	Construction 216mm/60T M	Stationär	Gehrung	216	60	30	2.0	ATB	5706918973973	1	103.70
8620-1897398*	Construction 250mm/48T M	Stationär	Gehrung	250	48	30	2.8	ATB	5706918973980	1	104.10
8620-1897426	Construction 250mm/60T M	Stationär	Gehrung	250	60	30	2.8	ATB	5706918974260	1	116.60
8620-1897427	Construction 250mm/80T M	Stationär	Gehrung	250	80	30	2.8	ATB	5706918974277	1	135.60
8620-1897428	Construction 254mm/48T M	Stationär	Gehrung	254	48	30	2.8	ATB	5706918974284	1	109.20
8620-1897429	Construction 254mm/60T M	Stationär	Gehrung	254	60	30	2.8	ATB	5706918974291	1	122.60
8620-1897430*	Construction 254mm/80T M	Stationär	Gehrung	254	80	30	2.8	ATB	5706918974307	1	142.50
8620-1897434	Construction 305mm/48T M	Stationär	Gehrung	305	48	30	3.2	ATB	5706918974345	1	125.40
8620-1897435	Construction 305mm/60T M	Stationär	Gehrung	305	60	30	3.2	ATB	5706918974352	1	144.20
8620-1897448	Construction 250mm/24T	Stationär	Tisch & Gehrung	250	24	30	3.2	ATB	5706918974482	1	121.90
8620-1897451	Construction 300mm/48T	Stationär	Tisch & Gehrung	300	48	30	3.2	ATB	5706918974512	1	205.40
8620-1897452	Construction 300mm/60T	Stationär	Tisch & Gehrung	300	60	30	3.2	ATB	5706918974529	1	217.40
8620-1897437	MM CSB 160mm/48T	Multi	Handgerät (kabelgebunden)	160	48	20	2	TCG	5706918974376	1	93.20
8620-1897438*	MM CSB 165mm/48T	Multi	Handgerät (kabelgebunden)	165	48	30	2	TCG	5706918974383	1	94.70
8620-1897439	MM CSB 184mm/48T	Multi	Handgerät (kabelgebunden)	184	48	30	2	TCG	5706918974390	1	114.10
8620-1897440*	MM CSB 190mm/48T	Multi	Handgerät (kabelgebunden)	190	48	30	2	TCG	5706918974406	1	116.40
8620-1897441	MM CSB 210mm/84T	Multi	Handgerät (kabelgebunden)/Gehrung	210	60	30	3	TCG	5706918974413	1	133.60
8620-1897442	MM CSB 216mm/84T	Multi	Gehrung	216	84	30	3	TCG	5706918974420	1	145.50
8620-1897443	MM CSB 250mm/84T	Multi	Schiebegehrung/Gehrung	250	84	30	3	TCG	5706918974437	1	169.30
8620-1897445	MM CSB 260mm/84T	Multi	Schiebegehrung/Gehrung	260	84	30	3	TCG	5706918974451	1	181.40
8620-1897447	MM CSB 305mm/84T	Multi	Schiebegehrung/Gehrung	305	84	30	3	TCG	5706918974475	1	228.60



1897442

ALLZWECK KREISSÄGEBLÄTTER

ART. NO.	BESCHREIBUNG	KATEGORIE	GERÄT	DURCH-MESSER	ZÄHNE-ZAHL	BOH-RUNG	SCHNITT-FUGEN-DICKE	ZAHNKON-FIGURATION	EAN	MENGE	PREIS CHF
8620-1897209	CSB 216mm/24T M	Stationär	Gehrung	216	48	30	2.5	ATB	5706918972099	1	110.60
8620-1897210	CSB 250mm/24T	Stationär	Tisch & Gehrung	250	24	30	3.0	ATB	5706918972105	1	95.90
8620-1897211	CSB 250mm/40T	Stationär	Tisch & Gehrung	250	40	30	3.0	ATB	5706918972112	1	124.00
8620-1907700	CSB 250mm/60T	Stationär	Tisch & Gehrung	250	60	30	3.0	ATB	5706919077007	1	151.80
8620-1897212	CSB 300mm/48T	Stationär	Tisch & Gehrung	300	48	30	3.2	ATB	5706918972129	1	162.70
8620-1897214	CSB 315mm/40T	Stationär	Tisch & Gehrung	315	40	30	3.2	ATB	5706918972143	1	155.50
8620-1897215*	CSB 350mm/40T	Stationär	Tisch & Gehrung	350	40	30	3.5	ATB	5706918972150	1	206.50
8620-1897346	CSB 350mm/84T	Stationär	Tisch & Gehrung	350	84	30	3.5	ATB	5706918973461	1	275.80
8620-1897347	CSB 400mm/40T	Stationär	Tisch & Gehrung	400	40	30	3.8	ATB	5706918973478	1	219.90
8620-1897348	CSB 400mm/60T	Stationär	Tisch & Gehrung	400	60	30	3.8	ATB	5706918973485	1	238.20

BESTES PREIS/LEISTUNGSVERHÄLTNIS für eine Klinge

ZÄHNE MIT PRÄZISIONSSCHLIFF für glatte, saubere Schnitte

DEHNUNGSSCHLITZE für geradere Schnitte

KORROSIONSBESTÄNDIGE BESCHICHTUNG für anhaltend hohe Schnittleistung

WECHSELZAHN-SCHLIFF (ATB) für Quer- und Längsschnitte in allen Hölzern



1907700

*Nur solange Vorrat



WELDTEC KREISSÄGEBLÄTTER

GESCHWEISSTE
HARTMETALLZÄHNE

ULTRAKOMPAKTES
HARTMETALL (UC2)

INNOVATIVE
BELÜFTUNGS-AUSSPARUNG &
DEHNUNGSSCHLITZE

WECHSELZAHNSCHLIFF (ATB)
ZAHNKONFIGURATION

KOMPLETT DURCHGEHÄRTETER
BLATTKÖRPER &
VERSTÄRKTE STEGE

WELDTEC KREISSÄGEBLÄTTER



WELDTEC™
WELDED TECHNOLOGY



WELDED
CARBIDE TIP

**MADE
STRONGER.
LASTS
LONGER.™**

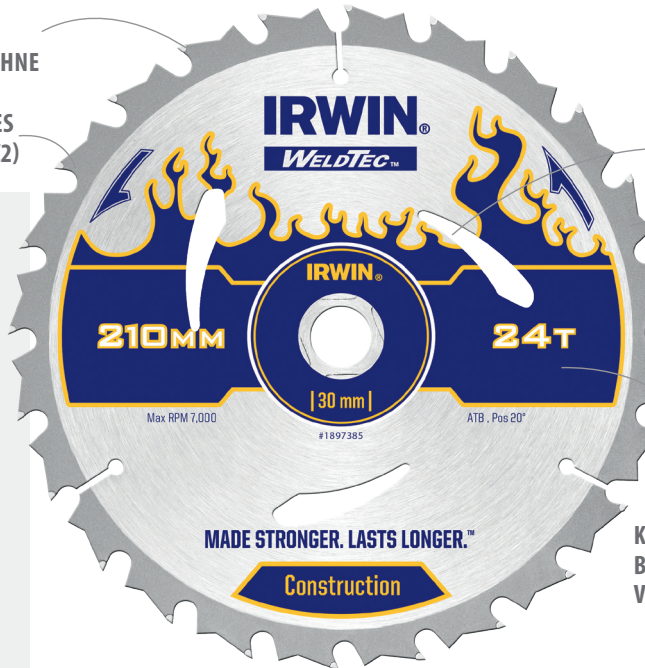

1. GESCHWEISSTE HARTMETALLZÄHNE

Bis zu 30 % stärkere Zahnverbindung erhöht die Lebensdauer um 50 %.

2. ULTRAKOMPAKTES HARTMETALL (UC2)

70% härter als herkömmliches Hartmetall für eine überlegene Schärfe und Schnittqualität.

3. INNOVATIVE BELÜFTUNGS-AUSSPARUNG & DEHNUNGSSCHLITZE

Für geradere Schnitte.

4. KOMPLETT DURCHGEHÄRTETER BLATTKÖRPER & VERSTÄRKTE STEGE

Für mehr Blatthaltbarkeit und eine höhere und genauere Schnittleistung.

5. WECHSELZAHNSCHLIFF (ATB)

für Quer- und Längsschnitte in allen Hölzern.

ATB WECHSELZAHNSCHLIFF

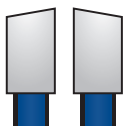

MERKMALE

- Zähne sind abwechselnd rechts und links abgeschrägt und formen so an beiden Seiten eine messerähnliche Klinge für einen saubereren Schnitt.

ART. NO.	BESCHREIBUNG	KATEGORIE	GERÄT	DURCH- MESSER	ZÄHNE- ZAHL	BOH- RUNG	REDUK- TIONEN	SCHNITT- FUGEN- DICKE	ZAHNKON- FIGURATION	EAN	MENGE	PREIS CHF
8620-1897349	Weldtec CSB 150mm/24T	Handgerät	Kabelgebunden	150	24	20	16	2.4	ATB	5706918973492	1	52.20
8620-1897350	Weldtec CSB 150mm/40T	Handgerät	Kabelgebunden	150	40	20	16	2.4	ATB	5706918973508	1	62.10
8620-1897361	Weldtec CSB 160mm/18T	Handgerät	Kabelgebunden	160	18	20	16	2.4	ATB	5706918973614	1	60.80
8620-1897362	Weldtec CSB 160mm/24T	Handgerät	Kabelgebunden	160	24	20	16	2.4	ATB	5706918973621	1	69.30
8620-1897363	Weldtec CSB 160mm/40T	Handgerät	Kabelgebunden	160	40	20	16	2.4	ATB	5706918973638	1	70.40
8620-1897364*	Weldtec CSB 165mm/18T	Handgerät	Kabelgebunden	165	18	30	20	2.4	ATB	5706918973645	1	64.40
8620-1897365	Weldtec CSB 165mm/24T	Handgerät	Kabelgebunden	165	24	30	20	2.4	ATB	5706918973652	1	59.50
8620-1897366	Weldtec CSB 165mm/40T	Handgerät	Kabelgebunden	165	40	30	20	2.4	ATB	5706918973669	1	71.70
8620-1897368	Weldtec CSB 184mm/24T AR30	Handgerät	Kabelgebunden	184	24	30	20	2.4	ATB	5706918973683	1	66.80
8620-1897369	Weldtec CSB 184mm/24T AR16	Handgerät	Kabelgebunden	184	24	16	-	2.4	ATB	5706918973690	1	66.80
8620-1897370	Weldtec CSB 184mm/40T AR30	Handgerät	Kabelgebunden	184	40	30	20	2.4	ATB	5706918973706	1	100.70
8620-1897382	Weldtec CSB 190mm/18T	Handgerät	Kabelgebunden	190	18	30	20	2.4	ATB	5706918973829	1	66.80
8620-1897383	Weldtec CSB 190mm/24T	Handgerät	Kabelgebunden	190	24	30	20	2.4	ATB	5706918973836	1	69.30
8620-1897384	Weldtec CSB 190mm/40T	Handgerät	Kabelgebunden	190	40	30	20	2.4	ATB	5706918973843	1	110.60
8620-1897385	Weldtec CSB 210mm/24T	Handgerät	Kabelgebunden	210	24	30	20	2.4	ATB	5706918973850	1	75.20
8620-1897386	Weldtec CSB 210mm/40T	Handgerät	Kabelgebunden	210	40	30	20	2.4	ATB	5706918973867	1	119.00
8620-1897388	Weldtec CSB 235mm/40T	Handgerät	Kabelgebunden	235	40	30	20	2.4	ATB	5706918973881	1	140.90
8620-1897392	Weldtec CSB 165mm/18T C	Handgerät	Kabellos	165	18	20	16	1.8	ATB	5706918973928	1	53.50
8620-1897393	Weldtec CSB 165mm/24T C	Handgerät	Kabellos	165	24	20	16	1.8	ATB	5706918973935	1	63.10
8620-1897394	Weldtec CSB 165mm/40T C	Handgerät	Kabellos	165	40	20	16	1.8	ATB	5706918973942	1	76.60

*Nur solange Vorrat

HANDGERÄT

ART. NO.	BESCHREIBUNG	KATEGORIE	GERÄT	DURCHMESSER	ZÄHNE-ZAHL	BOHRUNG	SCHNITT-FUGEN-DICKE	ZAHNKON-FIGURATION	EAN	MENGE	PREIS CHF
8620-1897086	125mm/16T	Handgerät	Kabelgebunden	125	16	20	2.5	ATB	5706918970866	1	42.60
8620-1897087	130mm/20T	Handgerät	Kabelgebunden	130	20	20	2.5	ATB	5706918970873	1	45.00
8620-1897088	140mm/20T	Handgerät	Kabelgebunden	140	20	20	2.5	ATB	5706918970880	1	47.40
8620-1897089	150mm/18T	Handgerät	Kabelgebunden	150	18	20	2.5	ATB	5706918970897	1	46.10
8620-1897090	150mm/30T	Handgerät	Kabelgebunden	150	30	20	2.5	ATB	5706918970903	1	54.70
8620-1897191	160mm/18T	Handgerät	Kabelgebunden	160	18	20	2.5	ATB	5706918971917	1	47.40
8620-1897192	160mm/30T	Handgerät	Kabelgebunden	160	30	20	2.5	ATB	5706918971924	1	54.70
8620-1907698	160mm/24T	Handgerät	Kabelgebunden	160	24	30	2.5	ATB	5706919076987	1	53.50
8620-1897193	165mm/18T	Handgerät	Kabelgebunden	165	18	30	2.5	ATB	5706918971931	1	49.90
8620-1897194	165mm/30T	Handgerät	Kabelgebunden	165	30	30	2.5	ATB	5706918971948	1	62.10
8620-1897195	180mm/24T	Handgerät	Kabelgebunden	180	24	30	2.5	ATB	5706918971955	1	53.50
8620-1897196	180mm/36T	Handgerät	Kabelgebunden	180	36	30	2.5	ATB	5706918971962	1	68.10
8620-1907699	184mm/24T	Handgerät	Kabelgebunden	184	24	16	2.5	ATB	5706919076994	1	48.60
8620-1897197	184mm/24T	Handgerät	Kabelgebunden	184	24	30	2.5	ATB	5706918971979	1	51.00
8620-1897198	184mm/40T	Handgerät	Kabelgebunden	184	40	30	2.5	ATB	5706918971986	1	77.70
8620-1897199	190mm/24T	Handgerät	Kabelgebunden	190	24	30	2.5	ATB	5706918971993	1	57.20
8620-1897200	190mm/40T	Handgerät	Kabelgebunden	190	40	30	2.5	ATB	5706918972006	1	85.10
8620-1897201	200mm/24T	Handgerät	Kabelgebunden	200	24	30	2.5	ATB	5706918972013	1	58.20
8620-1897202	200mm/40T	Handgerät	Kabelgebunden	200	40	30	2.5	ATB	5706918972020	1	87.50
8620-1897203	210mm/20T	Handgerät	Kabelgebunden	210	20	30	2.5	ATB	5706918972037	1	59.50
8620-1897204	210mm/40T	Handgerät	Kabelgebunden	210	40	30	2.5	ATB	5706918972044	1	91.20
8620-1897205*	230mm/24T	Handgerät	Kabelgebunden	230	24	30	2.8	ATB	5706918972051	1	76.60
8620-1897206	230mm/40T	Handgerät	Kabelgebunden	230	40	30	2.8	ATB	5706918972068	1	106.80
8620-1897207	235mm/20T	Handgerät	Kabelgebunden	235	20	30	2.8	ATB	5706918972075	1	77.70
8620-1897208*	235mm/40T	Handgerät	Kabelgebunden	235	40	30	2.8	ATB	5706918972082	1	108.10



1897200

DÜNNE SCHNITTBREITE MIT EVO-WECHSELSCHLIFF für schnelles Schneiden

BELÜFTUNGS-AUSSPARUNG & DEHNUNGSSCHLITZE reduzieren Wärmeentwicklung und Verformungen

HARTMETALLSPITZEN IN INDUSTRIEQUALITÄT Bleiben länger scharf und bieten eine lange Lebensdauer

KORROSIONSBESTÄNDIGE BESCHICHTUNG für anhaltend hohe Schnittleistung

WECHSELZAHN-SCHLIFF (ATB) für Quer- und Längsschnitte in allen Hölzern

SPEZIALBÄTTER FÜR NICHT-EISEN-METALLE

ART. NO.	BESCHREIBUNG	KATEGORIE	GERÄT	DURCHMESSER	ZÄHNE-ZAHL	BOHRUNG	SCHNITT-FUGEN-DICKE	ZAHNKON-FIGURATION	EAN	MENGE	PREIS CHF
8620-1907772	Aluminium 160 x 56 x 20	Spezial	Spezial	160	56	20	2.5	TCG	5706919077724	1	92.60
8620-1907773	Aluminium 184 x 48 x 30	Spezial	Spezial	184	48	30	2.5	TCG	5706919077731	1	93.70
8620-1907775	Aluminium 210 x 60 x 30	Spezial	Spezial	210	60	30	2.5	TCG	5706919077755	1	121.90
8620-1907777	Aluminium 216 x 60 x 30	Spezial	Spezial	216	60	30	2.5	TCG	5706919077779	1	123.30
8620-1907778	Aluminium 250 x 80 x 30	Spezial	Spezial	250	80	30	2.5	TCG	5706919077786	1	150.70
8620-1907779	Aluminium 250 x 100 x 30	Spezial	Spezial	250	100	30	2.5	TCG	5706919077793	1	172.60
8620-1907781	Aluminium 300 x 96 x 30	Spezial	Spezial	300	96	30	2.5	TCG	5706919077816	1	250.60
8620-1907782*	Aluminium 350 x 84 x 30	Spezial	Spezial	350	84	30	2.5	TCG	5706919077823	1	278.20



1907778

DEHNUNGSSCHLITZE verhindern Verwindung des Kreissägeblattes

DREIFACHSPAN-ZAHNDESIGN für sauberste Schnittergebnisse

SPEZIELL ZUM BEARBEITEN aller Nichteisenmetalle konstruiert, z.B. Aluminium, Kupfer, Blei und Kunststoffe

*Nur solange Vorrat

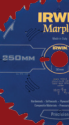



ETABLIERTE FERTIGUNGSEXZELLENZ FÜHRT ZUR PERFEKTION

IRWIN® fertigt und vertreibt hochwertige Schneidwerkzeuge für Handwerk-Profis, die bei der Arbeit eine überragende Leistung und Langlebigkeit fordern. Unsere Ingenieure arbeiten seit fast einem Jahrhundert an der ständigen Produktverbesserung, was zu einem hochmodernen, betriebseigenen Elektronenstrahlschweißprozess führte, um Bi-Metall-Blätter von höchster Qualität zu fertigen, die die Konkurrenz übertreffen, langlebiger sind und länger scharf bleiben.

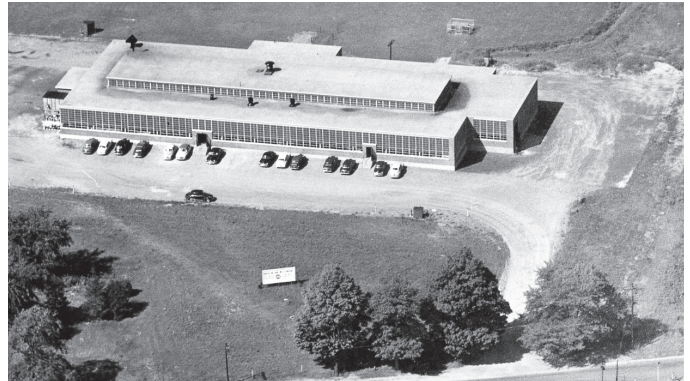

WITH **WELDTEC™**

Die WeldTec™ Plattform vereint verschiedene Eigenschaften zur Lieferung von langlebiger Schneidleistung. Eine revolutionäre Zahngeometrie und eine aktualisierte Zahnordnung ermöglicht schnellere und sauberere Schnitte sowie eine längere Lebensdauer.

LOCHSÄGEN



SÄBELSÄGEBLÄTTER

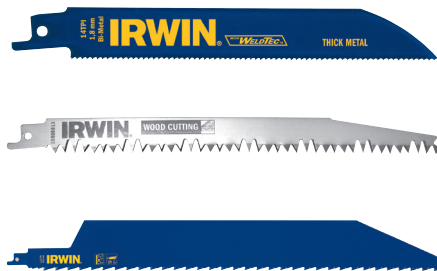

STICHSÄGEBLÄTTER



BI-METALL LOCHSÄGEN

IRWIN® Bi-Metall Lochsägen schneiden durch eine Vielzahl von Materialien, unter anderem: Aluminium, Kupfer, Eisen, Edelstahl, Holz und Zink. Stabilere, langlebigere Zähne dank elektronenstrahlgeschweißter HSS Schneidkante. Präzise angeordnete Zähne für schnelleres Durchdringen und hohe Schnittleistung. Bi-Metall-Konstruktion für Festigkeit und lange Lebensdauer.

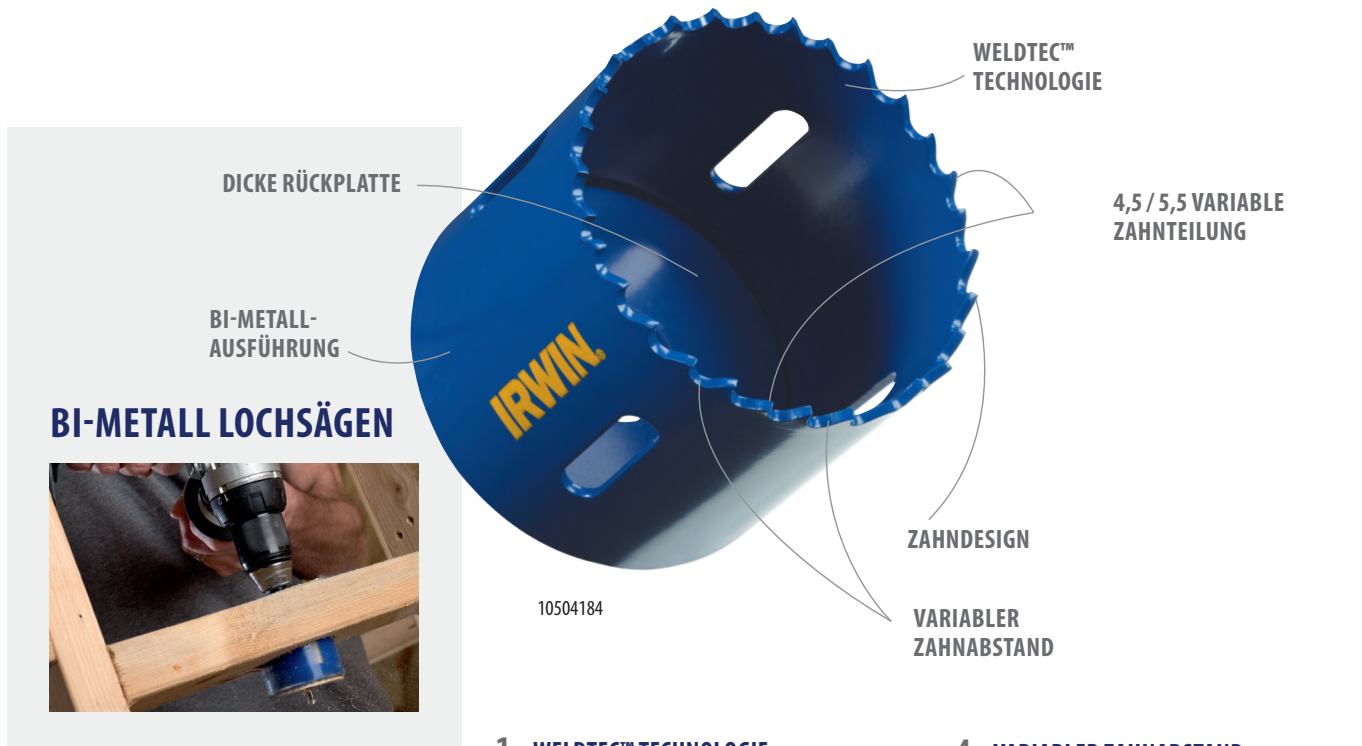

BI-METALL LOCHSÄGEN



- 1. WELDTEC™ TECHNOLOGIE**
Für längere Lebensdauer und höhere Schnittgeschwindigkeit.
- 2. ZAHNDESIGN**
Für eine Lebensdauer von bis zu 100% und 50% schnelleres Schneiden*.
- 3. 4,5 / 5,5 VARIABLE ZAHNTEILUNG**
Schnellere Schnitte, geringerer Drehmomentaufbau und verbesserte Spanabfuhr.
- 4. VARIABLER ZAHNABSTAND**
Für eine effizientere Spanabfuhr.
- 5. DICKE RÜCKPLATTE**
Verleiht Robustheit für die anspruchsvollsten Arbeiten.
- 6. BI-METALL-AUSFÜHRUNG**
Für längere Lebensdauer und Haltbarkeit.

*gegenüber Vorgängermodell

ART. NO.	LOCHSÄGEN-DURCHMESSER	EAN	MENGE	PREIS CHF
8506-10504161	Ø 14mm	5706915041613	1	25.60
8506-10504162	Ø 16mm	5706915041620	1	19.50
8506-10504163	Ø 17mm	5706915041637	1	19.50
8506-10504164	Ø 19mm	5706915041644	1	19.50
8506-10504165	Ø 20mm	5706915041651	1	19.50
8506-10504166	Ø 21mm	5706915041668	1	19.50
8506-10504167	Ø 22mm	5706915041675	1	19.50
8506-10504168	Ø 24mm	5706915041682	1	19.50
8506-10504169	Ø 25mm	5706915041699	1	20.80
8506-10504170	Ø 27mm	5706915041705	1	20.80
8506-10504171	Ø 29mm	5706915041712	1	20.80
8506-10504172	Ø 30mm	5706915041729	1	20.80
8506-10504173	Ø 32mm	5706915041736	1	20.80
8506-10504174	Ø 33mm	5706915041743	1	20.80
8506-10504175	Ø 35mm	5706915041750	1	20.80
8506-10504176	Ø 37mm	5706915041767	1	22.60
8506-10504177	Ø 38mm	5706915041774	1	22.60
8506-10504178	Ø 40mm	5706915041781	1	22.60
8506-10504179	Ø 41mm	5706915041798	1	22.60
8506-10504180	Ø 43mm	5706915041804	1	22.60
8506-10504181	Ø 44mm	5706915041811	1	28.00

BI-METALL LOCHSÄGEN

ART. NO.	LOCHSÄGEN-DURCHMESSER	EAN	MENGE	PREIS CHF
8506-10504182	Ø 46mm	5706915041828	1	29.10
8506-10504183	Ø 48mm	5706915041835	1	29.10
8506-10504184	Ø 51mm	5706915041842	1	29.10
8506-10504185	Ø 52mm	5706915041859	1	33.90
8506-10504186	Ø 54mm	5706915041866	1	33.90
8506-10507366	Ø 56mm	5706915073669	1	33.90
8506-10504187	Ø 57mm	5706915041873	1	33.90
8506-10504188	Ø 59mm	5706915041880	1	33.90
8506-10504189	Ø 60mm	5706915041897	1	33.90
8506-10507367	Ø 62mm	5706915073676	1	37.20
8506-10504190	Ø 64mm	5706915041903	1	37.20
8506-10504191	Ø 65mm	5706915041910	1	37.20
8506-10504192	Ø 67mm	5706915041927	1	37.20
8506-10504193	Ø 68mm	5706915041934	1	37.20
8506-10504194	Ø 70mm	5706915041941	1	37.20
8506-10504195	Ø 73mm	5706915041958	1	37.20
8506-10504196	Ø 76mm	5706915041965	1	38.60
8506-10504197	Ø 79mm	5706915041972	1	38.90
8506-10504198	Ø 83mm	5706915041989	1	38.90
8506-10504199	Ø 86mm	5706915041996	1	38.90
8506-10504200	Ø 89mm	5706915042009	1	38.90
8506-10504201	Ø 92mm	5706915042016	1	46.10
8506-10504202	Ø 95mm	5706915042023	1	49.60
8506-10504203	Ø 98mm	5706915042030	1	52.20
8506-10504204	Ø 102mm	5706915042047	1	58.20
8506-10504205	Ø 105mm	5706915042054	1	60.30
8506-10504206	Ø 108mm	5706915042061	1	72.90
8506-10504207	Ø 111mm	5706915042078	1	88.40
8506-10504208	Ø 114mm	5706915042085	1	94.70
8506-10504209	Ø 117mm	5706915042092	1	98.10
8506-10504210	Ø 121mm	5706915042108	1	102.10
8506-10504211	Ø 127mm	5706915042115	1	115.30
8506-10505818	Ø 133mm	5706915058185	1	119.00
8506-10504212	Ø 140mm	5706915042122	1	143.40
8506-10504213	Ø 152mm	5706915042139	1	173.70
8506-10505819	Ø 168mm	5706915058192	1	306.10
8506-10505820	Ø 177mm	5706915058208	1	319.40
8506-10505821	Ø 210mm	5706915058215	1	331.60



10504184

ZENTRIERBOHRER/LOCHSÄGENHALTER FÜR BI-METALL LOCHSÄGEN

ART. NO.	BESCHREIBUNG	EAN	MENGE	PREIS CHF
8509-10504532	Pilotbohrer	5706915945324	1	8.50
8508-10504536	Lochsägehalter, 9,5 mm Futterdurchmesser, passend für Lochsägen 14 - 30 mm	5706915945362	1	23.10
8508-10504533	Lochsägehalter, 13 mm Futterdurchmesser, passend für Lochsägen 14 - 30 mm	5706915945331	1	25.50
8508-10504534	Lochsägehalter, 9,5 mm Futterdurchmesser, passend für Lochsägen 32 - 210 mm	5706915945348	1	38.90
8508-10504535	Lochsägehalter, 13 mm Futterdurchmesser, passend für Lochsägen 32 - 210 mm	5706915945355	1	42.50
8509-10507368	Verlängerung, 300 mm, Futtergröße 13+mm	5706915073683	1	36.20



10504535

BI-METALL LOCHSÄGENSETS

IRWIN® Lochsägensets sind in einer neuen, einzigartigen Verpackung erhältlich. Das weiche, stoßfeste Material schützt die Lochsägen vor Beschädigung und hält sie sicher an ihrem Platz. Die unzerbrechlichen Scharniere überstehen Stürze, ein praktischer Haltebügel erleichtert den Transport.

ART. NO.	BESCHREIBUNG	EAN	MENGE	PREIS CHF
8510-10507235	Lochsägen-Satz 400SE: 22, 35, 65, 67 mm, Halter 10504535 & 10504536, Pilotbohrer	5706915072358	1	205.30
8510-10506439	Lochsägen-Satz 600L: 22, 29, 35, 44, 51, 64 mm, Halter 10504535 & 10504536, Pilotbohrer	5706915064391	1	227.20
8510-10506440	Lochsägen-Satz 600L SE: 22, 29, 35, 44, 51, 65 mm, Halter 10504535 & 10504536, Pilotbohrer	5706915064407	1	227.20
8510-10506441	Lochsägen-Satz INT600L: 16, 20, 25, 32, 38, 51 mm, Halter 10504535 & 10504536, Pilotbohrer	5706915064414	1	199.20
8510-10506442	Lochsägen-Satz 600P: 19, 22, 29, 38, 44, 57 mm, Halter 10504535 & 10504536, Pilotbohrer	5706915064421	1	212.50
8510-10506444	Lochsägen-Satz 1200G: 16, 19, 22, 25, 29, 32, 35, 38, 44, 51, 64, 76 mm, Halter 10504533 & 10504535, 3 Pilotbohrer	5706915064445	1	387.40
8510-10506445	Lochsägen-Satz 1200G SE: 16, 19, 22, 25, 29, 32, 35, 38, 44, 51, 65, 76 mm, Halter 10504533 & 10504535, 3 Pilotbohrer	5706915064452	1	387.40



10507235





BI-METALL SÄBELSÄGEBLÄTTER

VERBESSERT

IRWIN® ist stolz darauf, eine neue Generation von Säbelsägeblättern anbieten zu können - neu entwickelt, für einen schnelleren Schnitt und eine längere Lebensdauer. Das Sortiment behält seine Vielseitigkeit bei und umfasst Bi-Metall-Klingen für das Schneiden von Metall, Kunststoff und Holz mit Spezialklingen, die auch für den Holzschnitt und harte Abbruch- und Mauerwerksarbeiten erhältlich sind. Was auch immer die Anwendung ist, Sie können sich auf IRWIN® Säbelsägeblätter für eine professionelle Leistung zu einem guten Preis-Leistungs-Verhältnis verlassen.

FÜR MEHR STÄRKE & LÄNGERE LEBENSDAUER

GERADES KLINGENPROFIL

HALTBARE BI-METALL-KONSTRUKTION

OPTIMIERTE KONSTRUKTION FÜR EFFIZIENTES SCHNEIDEN

BI-METALL-SÄBELSÄGEBLÄTTER

- 1. GERADES KLINGENPROFIL**
Hilft bei geraden Schnitten
- 2. OPTIMIERTE KONSTRUKTION FÜR EFFIZIENTES SCHNEIDEN**
Präzise geschliffene Zähne ermöglichen schnelle, glatte Schnitte
- 3. HALTBARE BI-METALL-KONSTRUKTION**
Eine Schneidkante aus Hochleistungs-Schnellstahl verlängert die Lebensdauer der Schneiden, während eine Hinterkante aus Federstahl das Brechen verhindert

LONG-LASTING

BiMetal TECHNOLOGY

MADE IN THE USA WITH GLOBAL MATERIALS

BI-METALL-SÄBELSÄGEBLÄTTER FÜR METALL

ART. NO.	BESCHREIBUNG	KLINGEN PRO PACKUNG	EAN	MENGE	PREIS CHF
8601-10506424	614R 6" / 152mm 14TPI, für Metall	2	5706915064247	1	14.60
8601-10506425	624R 6" / 152mm 24TPI, für Metall	2	5706915064254	1	14.70
8601-10506426	818R 8" / 203mm 18TPI, für Metall	2	5706915064261	1	18.20
8601-10504147	414R 4" / 102mm 14TPI, für Metall	5	5706915041477	1	24.30
8601-10504148	418R 4" / 102mm 18TPI, für Metall	5	5706915041484	1	23.10
8601-10504152	614R 6" / 152mm 14TPI, für Metall	5	5706915041521	1	30.40
8601-10504153	618R 6" / 152mm 18TPI, für Metall	5	5706915041538	1	30.40
8601-10504154	624R 6" / 152mm 24TPI, für Metall	5	5706915041545	1	30.40
8601-10504156	818R 8" / 203mm 18TPI, für Metall	5	5706915041569	1	37.70
8601-10504143	614R 6" / 152mm 14TPI, für Metall	25	5706915041439	1	138.60
8601-10504140	818R 8" / 203mm 18TPI, für Metall	25	5706915041408	1	174.90

SCHNEIDET ALLE METALLE auch Nichteisenmetalle, Rohrleitungen, Edelstahl & Blech.

GEEIGNET für Werkstoffe mit Stärken zwischen 1,5 und 10 mm (1/16" bis 3/8"), je nach Anzahl der Sägeblattzähne.

ERHÄLTICH MIT 14, 18 und 24TPI auf metallschneidenden Säbelsägeblättern

BI-METALL-SÄBELSÄGEBLÄTTER FÜR METALL & HOLZ



SCHNEIDET VERBUNDMATERIALIEN beispielsweise Kunststoff, Holz, Rohrleitungen, Baustahl & Edelstahl

GEEIGNET für Materialien mit einer Dicke ab 3,2 mm (1/8")

ERHÄLTlich MIT 10 TPI in 150, 200 & 300 mm (6", 8" & 12")

ART. NO.	BESCHREIBUNG	KLINGEN PRO PACKUNG	EAN	MENGE	PREIS CHF
8601-10506427	610R 6" / 152mm 10TPI, für Metall & Holz	2	5706915964271	1	14.60
8601-10506428	810R 8" / 203mm 10TPI, für Metall & Holz	2	5706915064285	1	18.20
8601-10504151	610R 6" / 152mm 10TPI, für Metall & Holz	5	5706915041514	1	30.40
8601-10504157	810R 8" / 203mm 10TPI, für Metall & Holz	5	5706915041576	1	37.70
8601-10504159	110R 12" / 305mm 10/14TPI, für Metall & Holz	5	5706915041590	1	57.20
8601-10504141	810R 8" / 203mm 10TPI, für Metall & Holz	25	5706915041415	1	174.90
8601-10504142	110R 12" / 305mm 10/14TPI, für Metall & Holz	25	5706915041422	1	267.30

BI-METALL-SÄBELSÄGEBLÄTTER FÜR NAGELDURCHSETZTES HOLZ



SCHNEIDET NAGELDURCHSETZTES HOLZ

GEEIGNET für Materialien mit einer Dicke ab 5 mm (3/16")

ERHÄLTlich MIT 6 TPI in 150, 225 & 300 mm (6", 9" & 12")

ART. NO.	BESCHREIBUNG	KLINGEN PRO PACKUNG	EAN	MENGE	PREIS CHF
8600-10506429	656R 6" / 152mm 6TPI, für nageldurchsetztes Holz	2	5706915064292	1	17.00
8600-10506430	956R 9" / 229mm 6TPI, für nageldurchsetztes Holz	2	5706915064308	1	21.80
8600-10504155	656R 6" / 152mm 6TPI, für nageldurchsetztes Holz	5	5706915041552	1	35.30
8600-10504158	956R 9" / 229mm 6TPI, für nageldurchsetztes Holz	5	5706915041583	1	47.40
8600-10504160	156R 12" / 305mm 6TPI, für nageldurchsetztes Holz	5	5706915041606	1	58.20
8601-10504146	656R 6" / 152mm 6TPI, für nageldurchsetztes Holz	25	5706915041460	1	162.70
8600-10504149	956R 9" / 229mm 6TPI, für nageldurchsetztes Holz	25	885363010855	1	221.20
8600-10504144	156R 12" / 305mm 6TPI, für nageldurchsetztes Holz	25	5706915041446	1	269.60

BI-METALL-SÄBELSÄGEBLÄTTER FÜR ABRISSARBEITEN



FÜR SCHWERSTE ZERSPANUNG UND ABRISSARBEITEN in Holz und Metall

GEEIGNET für Materialien mit einer Dicke ab 5 mm (3/16")

LIEFERBAR MIT 6 ODER 10 TPI in 225 mm Länge (9")

ART. NO.	BESCHREIBUNG	KLINGEN PRO PACKUNG	EAN	MENGE	PREIS CHF
8600-10504138	966R 9" / 229mm 6TPI, Abrissarbeiten	5	5706915041385	1	77.70
8601-10504139	960R 9" / 229mm 10TPI, Abrissarbeiten	5	5706915041392	1	77.70

BI-METALL-SÄBELSÄGEBLÄTTER FÜR HOLZ



SCHNELLES SCHNEIDEN von Holz

GEEIGNET für Materialien mit einer Dicke ab 5 mm (3/16")

LIEFERBAR MIT 6 TPI in 150 mm (6")

ART. NO.	BESCHREIBUNG	KLINGEN PRO PACKUNG	EAN	MENGE	PREIS CHF
8600-10504150	606R 6" / 152mm 6TPI, für Holz	5	5706915041507	1	30.40

NEU

BI-METALL-SÄBELSÄGEBLÄTTER FÜR HOLZ UND NAGELDURCHSETZTES HOLZ



ART. NO.	BESCHREIBUNG	KLINGEN PRO PACKUNG	EAN	MENGE	PREIS CHF
8600-IW1016914	9" / 229mm, 5/16TPI, für Holz und nageldurchsetztes Holz	2	5054905250195	1	30.20

IDEAL ZUM SCHNEIDEN UND BESCHNEIDEN VON BÄUMEN
PRÄZISIONSZÄHNE für schnelle saubere Schnitte

SÄBELSÄGEBLÄTTER FÜR MAUERWERK



ART. NO.	BESCHREIBUNG	KLINGEN PRO PACKUNG	EAN	MENGE	PREIS CHF
8601-10507846	MRB 235 x 20mm 2.5TPI, für Mauerwerk	-	5706915078466	1	64.40
8601-10507847	MRB 300 x 50mm 2.5TPI, für Mauerwerk	-	5706915078473	1	89.80
8601-10507848	MRB 450 x 50mm 2.5TPI, für Mauerwerk	-	5706915078480	1	127.70

SCHNELLES, SAUBERES SCHNEIDEN in viele Mauerwerksbaustoffe wie Ziegelstein, Kalkstein oder Leichtbeton.
1/2" UNIVERSALSCHAFT

MASTER-GRIT SÄBELSÄGEBLÄTTER



ART. NO.	BESCHREIBUNG	KLINGEN PRO PACKUNG	EAN	MENGE	PREIS CHF
8601-10507365	800RG 8" / 203mm Hartmetallbestückt	2	5706915073652	1	35.30

HARTMETALLBESTÜCKT für glatte, schnelle Schnitte
SCHNEIDET ABRASIVE MATERIALIEN wie Gusseisen, Glasfaser, Gips und Marmor

STICHSÄGEBLÄTTER

In unserem Sortiment an hochwertigen Stichsägeblättern finden Sie für jede Anwendung das richtige Blatt. Erhältlich sind Stichsägeblätter mit T- und U-Aufnahme, passend für alle gängigen Stichsägen. IRWIN® Stichsägeblätter sind aus folgenden, hochwertigen Materialien gefertigt:

HCS Kohlenstoffstahl ist optimal für weichere Werkstoffe wie Holz, laminierte Spanplatten und Kunststoff.

HSS durchgehärteter Schnellstahl eignet sich zur Bearbeitung von Metall, Aluminium und Nichteisenmetallen.

HCS STICHSÄGEBLÄTTER FÜR HOLZ - T-SCHAFT



ART. NO.	BESCHREIBUNG	KLINGEN PRO PACKUNG	EAN	MENGE	PREIS CHF
8605-10504218	HCS, 100mm, 6 TPI, T144D, Standard, für Holz	5	5706915042184	1	13.80
8605-10504219	HCS, 100mm, 10 TPI, T101B, Seitenschliff, für Holz	5	5706915042191	1	13.80
8605-10504221	HCS, 100mm, 8 TPI, T111C, Standard, für Holz	5	5706915042214	1	11.10
8605-10504222	HCS, 100mm, 6 TPI, T101D, Seitenschliff, für Holz	5	5706915042221	1	13.80
8605-10504223	HCS, 100mm, 10 TPI, T101BR, Seitenschliff umgekehrt, für Holz	5	5706915042238	1	15.20
8605-10504224	HCS, 100mm, 6 TPI, T244D, Standardkontur, für Holz	5	5706915042245	1	16.60
8605-10504226	HCS, 83mm, 20 TPI, T101AO, Seitenschliff enge Kontur, für Holz	5	5706915042269	1	15.90
8605-10504227	HCS, 83mm, 12 TPI, T119B0, Standard enge Kontur, für Holz	5	5706915042276	1	15.90
8605-10504228	HCS, 115mm, Progressive 8-13TPI, T234X, Seitenschliff, für Holz	5	5706915042283	1	22.00
8605-10504229	HCS, 115mm, 8 TPI, T301CD, Seitenschliff, für Holz	5	5706915042290	1	19.30
8605-10504410	HCS, 100mm, 6 TPI, T144DP, Standard extra dick 1,68 mm, für Holz	5	5706915044102	1	16.60
8605-10504545	HCS, 100mm, 6 TPI, T144D, Standard, für Holz	100	5706915945454	1	253.80

SPEZIELLER 3-SEITIGER ZAHNSCHLIFF für schnelle und saubere Schnitte.
SCHNELLER UND SAUBERER SCHNITT in alle Hölzer

HSS STICHSÄGEBLÄTTER FÜR METALL - T-SCHAFT



ART. NO.	BESCHREIBUNG	KLINGEN PRO PACKUNG	EAN	MENGE	PREIS CHF
8605-10504220	HSS, 92 mm, Progressiv 17-23 TPI, T118A, für Metall	5	5706915042207	1	17.30
8605-10504225	HSS, 92 mm, Progressiv 11-13 TPI, T118B, für Metall	5	5706915042252	1	17.30
8605-10504234	HSS, 92 mm, 36 TPI, T118G, für Metall	5	5706915042344	1	17.30
8605-10504231	HSS, 100 mm, 8 TPI, T127D, für Metall	5	5706915042313	1	22.00
8605-10504233	HSS, 100 mm, Progressiv 10-20 TPI, T123X, für Metall	5	5706915042337	1	27.60
8605-10504230	HSS, 132 mm, 24 TPI, T318A, für Metall	5	5706915042306	1	26.10

GEFRÄSTE HSS-ZÄHNE für lange Lebensdauer und schnelle Schnitte in Metall.
LÄNGERE LEBENSDAUER für schnelle und saubere Schnitte in dünnes und dickes Metall.

BI-METALL-STICHSÄGEBLÄTTER FÜR METALL UND HOLZ - T-SCHAFT



ART. NO.	BESCHREIBUNG	KLINGEN PRO PACKUNG	EAN	MENGE	PREIS CHF
8605-10504232	BIM, 132mm, Progressive 5-10TPI, T345XF, für Metall & Holz	5	5706915042320	1	36.00



PROGRESSIVE ZAHNANORDNUNG für universelles Schneiden von Holz und Metall.
BI-METALL-AUSFÜHRUNG für lange Lebensdauer bei Holz und Metallarbeiten.

HARTMETALLBESTÜCKTE STICHSÄGEBLÄTTER FÜR GLASFASER & GIPS - T-SCHAFT



ART. NO.	BESCHREIBUNG	KLINGEN PRO PACKUNG	EAN	MENGE	PREIS CHF
8605-10505815	T141HM Hartmetallbestückt, 100 mm, 6 TPI, für Glasfaser und Kunststoffe	1	5706915058154	1	30.40
8605-10505816	T341HM Hartmetallbestückt, 132 mm, 6TPI	1	5706915058161	1	40.10

HARTMETALLBESTÜCKT für lange Lebensdauer, speziell für abrasive Materialien.

STICHSÄGEBLÄTTER-SÄTZE FÜR METALL & HOLZ - T-SCHAFT

ART. NO.	BESCHREIBUNG	KLINGEN PRO PACKUNG	EAN	MENGE	PREIS CHF
8605-10505817	Stichsägeblattsatz T-Schaft: 2 x 10504221 Holz, 100 mm, 8 TPI 2 x 10504218 Holz, 100 mm, 6 TPI (schneller Schnitt) 2 x 10504219 Holz, 100 mm, 10 TPI 1 x 10504222 Holz, 100 mm, 6 TPI (sauberer Schnitt) 2 x 10504220 Metall, 92 mm, Progressiv 17-23 TPI 1 x 10504225 Metall, 92 mm, Progressiv 11-13 TPI	10	5706915058178	1	33.20



HCS STICHSÄGEBLÄTTER FÜR HOLZ - U-SCHAFT



ART. NO.	BESCHREIBUNG	KLINGEN PRO PACKUNG	EAN	MENGE	PREIS CHF
8605-10504235	HCS, 100mm, 6 TPI, U144D, Standard, für Holz	5	5706915042351	1	13.40
8605-10504288	HCS, 100mm, 10 TPI, U101B, Seitenschliff, für Holz	5	5706915042887	1	13.40
8605-10504290	HCS, 100mm, 8 TPI, U111C, Standard, für Holz	5	5706915042900	1	10.50
8605-10504291	HCS, 100mm, 6 TPI, U101D, Seitenschliff, für Holz	5	5706915042917	1	13.40
8605-10504292	HCS, 100mm, 6 TPI, U244D, Standard, für Holz	5	5706915042924	1	15.90

SPEZIELLER 3-SEITIGER ZAHNSCHLIFF für schnelle und saubere Schnitte.
SCHNELLER UND SAUBERER SCHNITT in alle Hölzer

HCS STICHSÄGEBLÄTTER FÜR HOLZ - U-SCHAFT



ART. NO.	BESCHREIBUNG	KLINGEN PRO PACKUNG	EAN	MENGE	PREIS CHF
8605-10504289	HSS, 70mm, 24 TPI, U118A, für Metall	5	5706915042894	1	16.40
8605-10504293	HSS, 70mm, 12 TPI, U118B, für Metall	5	5706915042931	1	16.40
8605-10504294	HSS, 70mm, 36 TPI, U118G, für Metall	5	5706915042948	1	16.40

GEFRÄSTE HSS-ZÄHNE für lange Lebensdauer und schnelle Schnitte in Metall.
LÄNGERE LEBENSDAUER für schnelle und saubere Schnitte in dünnes und dickes Metall.

BI-METALL-STICHSÄGEBLÄTTER FÜR METALL & HOLZ - U-SCHAFT



ART. NO.	BESCHREIBUNG	KLINGEN PRO PACKUNG	EAN	MENGE	PREIS CHF
8605-10504296	BIM, 132 mm, Progressiv 5-10TPI, U345XF, für Metall & Holz	5	5706915042962	1	35.30



PROGRESSIVE ZAHNANORDNUNG für universelles Schneiden von Holz und Metall.
BI-METALL-AUSFÜHRUNG für lange Lebensdauer bei Holz und Metallarbeiten.



MERCHANDISING-LÖSUNGEN ZUR ABSATZSTEIGERUNG



Nutzen Sie Ihre Geschäftsumgebung und maximieren Sie Ihre Verkäufe mit flexiblen In-Store-Lösungen von IRWIN®.

**Erkunden Sie sich noch heute bei Ihrem
zuständigen Vertriebsmitarbeiter.**